



Hubkrafttabellen 803



Abb. 1: Hubkrafttabelle 803

Alle Tabellenwerte sind in kg (lbs) angegeben, bei waagrechter Stellung auf tragfestem und ebenem Untergrund sowie ohne Löffel oder einem Arbeitsgerät. Berechnungsgrundlage: gemäß ISO 10567.

Einstelldruck am Hubarmzylinder: 17.000 kPa (2.466 psi)

Die Hubkraft des Fahrzeuges ist durch die hydraulische Leistung bzw. durch die Kippsicherheit begrenzt.

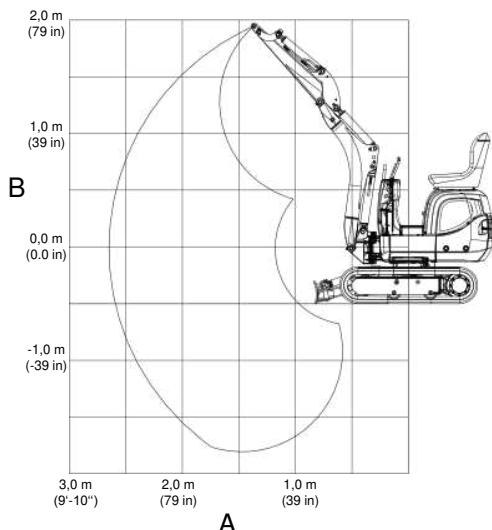
Es werden weder 75% der statischen Kipplast noch 87% der hydraulischen Hubkraft überschritten.

Die Hubfähigkeit gilt unter folgenden Bedingungen:

- Schmier- und Betriebsmittel auf den vorgeschriebenen Ständen.
- Voller Kraftstofftank.
- Fahrzeug auf Betriebstemperatur.
- Gewicht des Fahrers: 75 kg (165 lbs).

A	Ausladung von Drehkranzmitte
B	Höhe

B \ A			2,5 m (98 in)	2,0 m (79 in)	1,5 m (59 in)	1,0 m (39 in)
	A max (m/ft)	kg/lb				
2,4 m (94 in)	1,41 (4.61)	216 (477)	--	--	--	--
2,0 m (79 in)	2,03 (6.64)	205 (453)	--	203 (448)	--	--
1,5 m (59 in)	2,40 (7.86)	163 (358)	--	189 (416)	--	--
1,0 m (39 in)	2,59 (8.49)	142 (314)	151 (332)	212 (469)	247 (544)	--
0,5 m (20 in)	2,65 (8.7)	135 (298)	147 (325)	204 (450)	311 (685)	--
0,0 m (0.0 in)	2,60 (8.52)	137 (303)	145 (319)	197 (434)	296 (653)	570 (1,257)
-0,5 m (-20 in)	2,41 (7.91)	146 (323)	--	194 (428)	292 (644)	561 (1,236)
-1,0 m (-39 in)	2,05 (6.73)	138 (304)	--	149 (328)	243 (536)	418 (922)

Tab. 1: Hubkrafttabellen 803 - Längsrichtung, Planierschild vorne - oben

B \ A			2,5 m (98 in)	2,0 m (79 in)	1,5 m (59 in)	1,0 m (39 in)
	A max (m/ft)	kg/lb				
2,4 m (94 in)	1,41 (4.61)	216 (477)	--	--	--	--
2,0 m (79 in)	2,03 (6.64)	205 (453)	--	203 (448)	--	--
1,5 m (59 in)	2,40 (7.86)	191 (420)	--	189 (416)	--	--
1,0 m (39 in)	2,59 (8.49)	177 (391)	185 (407)	217 (478)	247 (544)	--
0,5 m (20 in)	2,65 (8.70)	166 (365)	184 (407)	247 (544)	366 (807)	--
0,0 m (0.0 in)	2,60 (8.52)	155 (343)	171 (377)	247 (544)	379 (835)	678 (1,495)
-0,5 m (-20 in)	2,41 (7.91)	146 (323)	--	215 (475)	325 (718)	561 (1,236)
-1,0 m (-39 in)	2,05 (6.73)	138 (304)	--	149 (328)	243 (536)	418 (922)

Tab. 2: Hubkrafttabellen 803 - Längsrichtung, Planierschild vorne - unten



Hubkrafttabellen 803

B \ A			2,5 m (98 in)	2,0 m (79 in)	1,5 m (59 in)	1,0 m (39 in)
	A max (m/ft)	kg/lbs				
2,4 m (94 in)	1,41 (4.61)	216 (477)	--	--	--	--
2,0 m (79 in)	2,03 (6.64)	205 (453)	--	203 (448)	--	--
1,5 m (59 in)	2,40 (7.86)	175 (386)	--	189 (416)	--	--
1,0 m (39 in)	2,59 (8.49)	154 (339)	162 (358)	217 (478)	247 (544)	--
0,5 m (20 in)	2,65 (8.70)	146 (322)	159 (351)	220 (484)	335 (738)	--
0,0 m (0.0 in)	2,60 (8.52)	148 (327)	156 (344)	213 (469)	320 (705)	618 (1,363)
-0,5 m (-20 in)	2,41 (7.91)	146 (323)	--	210 (462)	316 (696)	561 (1,236)
-1,0 m (-39 in)	2,05 (6.73)	138 (304)	--	149 (328)	243 (536)	418 (922)

Tab.3: Hubkrafttabellen 803 - Längsrichtung, Planierschild hinten

B \ A			2,5 m (98 in)	2,0 m (79 in)	1,5 m (59 in)	1,0 m (39 in)
	A max (m/ft)	kg/lbs				
2,4 m (94 in)	1,41 (4.61)	216 (477)	--	--	--	--
2,0 m (79 in)	2,03 (6.64)	120 (265)	--	123 (272)	--	--
1,5 m (59 in)	2,40 (7.86)	89 (197)	--	124 (274)	--	--
1,0 m (39 in)	2,59 (8.49)	76 (168)	82 (180)	119 (262)	188 (414)	--
0,5 m (20 in)	2,65 (8.70)	71 (157)	79 (173)	111 (245)	168 (371)	--
0,0 m (0.0 in)	2,60 (8.52)	72 (158)	76 (167)	104 (230)	155 (341)	279 (616)
-0,5 m (-20 in)	2,41 (7.91)	79 (175)	--	101 (224)	151 (333)	281 (620)
-1,0 m (-39 in)	2,05 (6.73)	101 (223)	--	104 (229)	154 (339)	289 (636)

Tab.4: Hubkrafttabellen 803 - Querrichtung, Fahrwerk eingefahren

B \ A			2,5 m (98 in)	2,0 m (79 in)	1,5 m (59 in)	1,0 m (39 in)
	A max (m/ft)	kg/lbs				
2,4 m (94 in)	1,41 (4.61)	216 (477)	--	--	--	--
2,0 m (79 in)	2,03 (6.64)	167 (367)	--	170(376)	--	--
1,5 m (59 in)	2,40 (7.86)	126 (277)	--	172 (378)	--	--
1,0 m (39 in)	2,59 (8.49)	109 (240)	116 (255)	166 (366)	247 (544)	--
0,5 m (20 in)	2,65 (8.70)	103 (227)	113 (248)	158 (347)	241 (531)	--
0,0 m (0.0 in)	2,60 (8.52)	104 (230)	110 (242)	150 (332)	226 (499)	431 (951)
-0,5 m (-20 in)	2,41 (7.91)	115 (253)	--	148 (325)	222 (490)	433 (955)
-1,0 m (-39 in)	2,05 (6.73)	138 (304)	--	149 (328)	225 (497)	418 (922)

Tab.5: Hubkrafttabellen 803 - Querrichtung, Fahrwerk ausgefahren