

MACHINES

ARR GRABENWALZEN

ARR SERIES GRABENWALZEN



150



Years of
Innovation
Since 1869

AMMANN

VORTEILE AUF EINEN BLICK

WAS ZEICHNET DIE GRABENWALZEN VON AMMANN AUS?



ARR 1575 GRABENWALZE

PRODUKTIVITÄT

Hohe Verdichtungsleistung

Steigert Effizienz und Leistung bei weniger Überfahrten

Knickpendelgelenk

Bessere Traktion garantiert beste Qualität und steigert die Effizienz

Bandagenverbreiterungen

Anpassen der Maschinenbreite an Baustellenanforderungen

ERGONOMIE

Einfache Fernbedienung

Intuitive Maschinenbedienung mit sicherem Abstand auch bei unerfahrenen Bedienern

Infrarotfernbedienung

Hohe Sicherheit durch begrenzte Reichweite – außerhalb des Infrarotsendekegels bleibt die Maschine stehen.

Fernbedienung mit Solarzellen

Die Fernsteuerung ist immer betriebsbereit, Solarzellen laden den Akku kontinuierlich und garantieren die Einsatzbereitschaft

SERVICEFREUNDLICHKEIT

Benutzerfreundliche Wartung

Einfache und effiziente tägliche Wartung

Gut zugängliche Servicepunkte

Einfacher Zugang zu Servicepunkten ohne zusätzliche Werkzeuge

Wartungsfreie Komponenten

Geringes Risiko von Maschinenschäden



ARR GRABENWALZEN



ARR 1575



ARR 1585

ARR 1585 GRABENWALZE

PRODUKTIVITÄT

Höchste Verdichtungsleistung

Steigert Effizienz und Leistung bei weniger Überfahrten

Kombinierte Hand- und Infrarotfernsteuerung

Effiziente Lösung für jede Baustelle

Panzerlenkung

Maximale Manövrierbarkeit durch Wenden auf der Stelle um 360°

ERGONOMIE

Einfache Fernbedienung und Armaturenbrett

Intuitive Bedienung ideal auch für unerfahrene Bediener

Infrarotfernbedienung

Hohe Sicherheit durch begrenzte Reichweite – außerhalb des Infrarotsendekegels bleibt die Maschine stehen

Fernbedienung mit Solarzellen

Die Fernsteuerung ist immer betriebsbereit, Solarzellen laden den Akku kontinuierlich und garantieren die Einsatzbereitschaft

SERVICEFREUNDLICHKEIT

Benutzerfreundliche Wartung

Einfache und effiziente tägliche Wartung

Gut zugängliche Servicepunkte

Einfacher Zugang zu Servicepunkten ohne zusätzliche Werkzeuge

Wartungsfreie Komponenten

Geringes Risiko von Maschinenschäden

«Ein Kreiserreger
mit zwei einstellbaren
Amplituden erhöht
den Wirkungsgrad.»



DIE BESTE GRABENWALZE

ZWEI AUSFÜHRUNGEN

Ramax hatte die Grabenwalze vor mehr als 40 Jahren erfunden und bemüht sich nach wie vor um Weiterentwicklung der Maschinen beim gleichzeitigen Behalten ihrer Vorteile. Heute ist Ammann der einzige Hersteller, der Knickgelenkgrabenwalzen sowie auch Grabenwalzen mit Panzerlenkung immer noch anbietet. Das langjährige Bestehen dieser Baureihe sowie auch die Fortsetzung der einzelnen Ausführungen weist nach, dass die Ammann diesem Markt treu bleibt.

ARR 1575

Die ARR 1575 ist mit einem Knickpendelgelenk bestückt, das hervorragenden Bodenkontakt und optimale Verdichtungsergebnisse gewährleistet. Durch die Konsistenz entstehen sehr glatte Oberflächen. Die Pendelfunktion reduziert die Kippgefahr.

HAUPTEIGENSCHAFTEN

- Gelenksteuerungskonzept
- Wegen Gleichgewicht befindet sich der Motorraum am Vorderrahmen
- Wartungsfreies Knickpendelgelenk
- Erreger in beiden Bandagenachsen
- Zentrale Hebeöse
- Die Pendelung sorgt für den ständigen Bodenkontakt
- IR-Fernbedienung
- Arbeitsbreiten von 640 mm bis 850 mm

EINFÜHRUNG

- Die Reihe der Ammann Grabenwalzen besteht aus 2 Modellen.
ARR 1575 – knickgelenkt
ARR 1585 – fester rahmen
- Ausgezeichneter Komfort für den Maschinenbediener, einzigartige Verdichtungsleistung und Produktivität
- Mit Yanmar und Hatz Tier 4f/EU Stage 4 Motoren

ARR 1585

Die ARR 1585 ist eine panzergelenkte Grabenwalze, deren hohe Verdichtungsleistung auch an schwer zugänglichen Stellen eingesetzt werden kann. Die Maschine ist außerdem für Arbeiten unter weniger schweren Bedingungen geeignet.

HAUPTEIGENSCHAFTEN

- Wendig und auf der Stelle um 360° wendbar
- Die stärkste Maschine auf dem Markt
- Ohne Schmierpunkte oder Keilriemen
- Zentrallage der Exzenterwelle
- Zentrale Hebeöse
- Bewährtes Maschinenkonzept, das das tiefste Verdichten ermöglicht
- Mehrere Bedienungsausführungen: Infrarot, manuell oder mit Kabelsteuerung – oder Kombinationen davon
- Arbeitsbreiten von 630 mm bis 850 mm



FUNKTIONEN UND VORTEILE

AUF SCHWIERIGE AUFGABEN GEFASST

Grabenarbeiten sind schwierig, aber die Ammann ARR Grabenwalzen sind für schwierige Aufgaben geschaffen. Mehrere Maschinenfunktionen machen die Bedienung effizient und erhöhen die Produktivität. Die Vibrationssysteme und auch 2 verschiedene Maschinentypen sorgen dafür, dass die Walzen diverse Materialien bewältigen, denen sie oft begegnen.

DESIGN

- Einfache Bedienung
- Hohe Verdichtungsleistung
- Zentrale Hebeöse
- Motorraum am Frontrahmen für Traktion und Gewichtsverteilung
- Die ARR 1585 ist wendig und kann sich auf der Stelle um 360° wenden
- Geringe Wenderadien der ARR 1575 durch die Gelenkkonstruktion
- 2 Lenkzylinder erhöhen die Ansprechzeit und Präzision
- Mit einem optionalen Bandagenerweiterungssatz kann die Arbeitsbreite von 640 mm bis zu 850 mm geregelt werden, um die Produktivität zu erhöhen und den Einsatz in eingeschränkten Raumbedingungen zu ermöglichen

SICHERHEIT

- Die Pendelfunktion der ARR 1575 reduziert die Kippgefahr
- Das System der IR-Fernsteuerung erhöht die Sicherheit
- Perfekte Positionierung ohne tote Winkel
- Sichere Fernsteuerung, auch ohne Grabenschalung
- Anhalten der Maschine beim Verlust des Sichtkontaktes
- Ohne tote Stellen; der Empfängersensor für die IR-Fernsteuerung befindet sich auf der oberen Maschinenseite

ZWEI AUSFÜHRUNGEN

- Die ARR 1575 ist eine Knickgelenkgrabenwalze, wobei die ARR 1585 eine Ausführung mit Panzerlenkung ist
- Die ARR 1575 ist mit einem Knickpendelgelenk bestückt, das vollkommenen Bodenkontakt, optimale Verdichtungsergebnisse und unübertreffliche Maschinenstabilität gewährleistet
- Die ARR 1585 bietet eine größere Verdichtungstiefe und bessere Wendigkeit durch leistungsfähigen Ringerreger und Panzerlenkungs konstruktion

BANDAGENERWEITERUNGSSATZ



EINSATZBEREICHE

LEHMBÖDEN UND ANDERE SCHWIERIGE AUFGABEN BEWÄLTIGEN

Grabenwalzen arbeiten gut auf bindigen Böden, die sich schwierig verdichten lassen. Ammann ARR 1575 und ARR 1585 bewältigen Lehme mit hohem Wassergehalt durch extreme Verdichtungsenergie und Kneteffekt der Stampffußwalzen. Die Maschinen arbeiten effizient und schnell auch auf weniger anspruchsvollen Bodenarten.

EINSATZBEREICHE

- Rohrleitungsbau
- Gewerbe-, Wohnungs- und Industriebau
- Konstruktionsverfüllungen
- Arbeiten in beengten Raumverhältnissen
- Elektroinstallationen und Kabelleitungen
- Arbeiten auf Deponien und Aufschüttungen



«Die Haube lässt sich weit öffnen, um einen einfachen Zugriff auf erforderliche Servicepunkte und -Komponenten für das Bedienungspersonal und technische Mitarbeiter zu gewährleisten.»



VIBRATIONSSYSTEM

HOHE VERDICHTUNGSLEISTUNG ERREICHEN

Ein tief liegender Schwerpunkt ermöglicht, die erforderlichen Vibrationswerte zu erreichen. Der Wirkungsgrad wird auch durch Kreiserreger und Einstellung von 2 Amplituden gewährleistet. Diese Werkzeuge haben sich ungeachtet der Materialien und deren Wassergehalts als nützlich erwiesen.

VIBRATIONSSYSTEM

- Ein tief liegender Schwerpunkt sorgt für hohe Stabilität und ermöglicht die erforderliche Verdichtung zu erreichen
- Die Walze arbeitet gut auf bindigen Böden, zum Teil durch einen Kneteffekt
- Das zentralisierte ARR 1585 Vibrationssystem erhöht die Verdichtungskraft
- Die ARR 1575 Systeme haben einen Kreiserreger mit 2-Amplituden-Einstellungen



ACE^{econ}

REDUZIERT ÜBERFAHRTEN



ACE^{econ}

- Kontinuierliches Verdichtungsmess- und Kontrollsystem
- LED-Anzeige zeigt stufenweise Verdichtungsfortschritt an
- Vermeidet unnötige Überfahrten
- Gut sichtbar und beidseitig auf der Haube positioniert
- Misst jederzeit und an jeder Stelle den Verdichtungsfortschritt



FAHRANTRIEB

BEWÄLTIGT STUFEN UND LEHMBÖDEN

Der Motor hinter den Stampfern liefert die erforderliche Leistung, um steile Stufen, wasserhaltige und bindige Bodenarten zu überwinden. Hydrostatischer Antrieb und hydromechanische Bremsen sorgen für konsistente Leistung, Verdichtung und für zügiges Anfahren und Anhalten.

MOTOR

- Die ARR 1575 ist mit einem leisen und leistungsfähigen Yanmar Motor mit geringem Kraftstoffverbrauch bestückt
- Beim Anhalten senkt das automatische Steuerungssystem die Drehzahlen auf die Freilaufgeschwindigkeit.
- Arbeitsgeschwindigkeit wird schnell erreicht, dabei sind Dieserverbrauch und Lärmpegel reduziert
- Robuster bewährter und leistungsfähiger HATZ Motor in ARR 1585
- Die Motoren erfüllen alle regionalen Emissionsnormen

EINFACHER ZUGRIFF AUF SERVICEPUNKTE

- Die Haube lässt sich weit öffnen, um den Zugriff auf erforderliche Servicepunkte, Kraftstoff-/Öltank und Komponenten zu ermöglichen
- ARR 1575 mit wartungsfreiem Knickpendelgelenk



ARR 1575



ARR 1585

BEDIENUNGSKOMFORT

MODERNE BEDIENUNGSELEMENTE

Durch den Einsatz der IR-Fernbedienung werden Bedienungsmitarbeiter der Walze keinen Vibrationen ausgesetzt. Der Bediener kann sich im sicheren Abstand von der Walze bewegen, Sicherheitsfunktionen sorgen dafür, dass die Kontrolle über die Maschine nicht verloren geht.

SICHERHEITSEIGENSCHAFTEN

- Sichtkontakt ist erforderlich
- Mit der Maschinenrichtlinie voll kompatibel
- Nah- und Fernabschaltung
- Perfekte Positionierung ohne tote Winkel

IR-FERNBEDIENUNG

- Mit integrierten Solarzellen zum Nachladen des Senders bestückt
- Auf der Baustelle können bis zu 10 Maschinen arbeiten, ohne dass die Steuerungssignale gestört werden.

DIE HÖCHSTE BETRIEBSSICHERHEIT MIT HILFE DER IR-FERNBEDIENUNG

- Sichtkontakt ist erforderlich
- Nah- und Fernabschaltung
- Horizontaler und vertikaler Sicherheitswinkel des Getriebes



Infrarot-Fernsteuerung ARR 1575



Infrarot-Fernsteuerung ARR 1575



ARR 1585



ARR 1585

MASSE

GRABENWALZEN

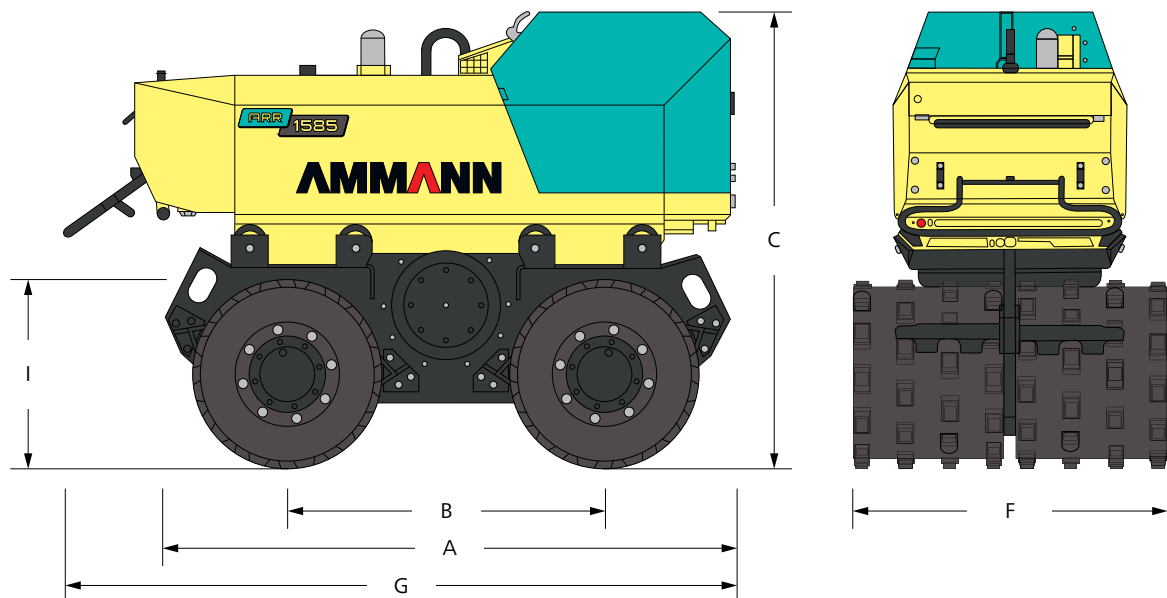
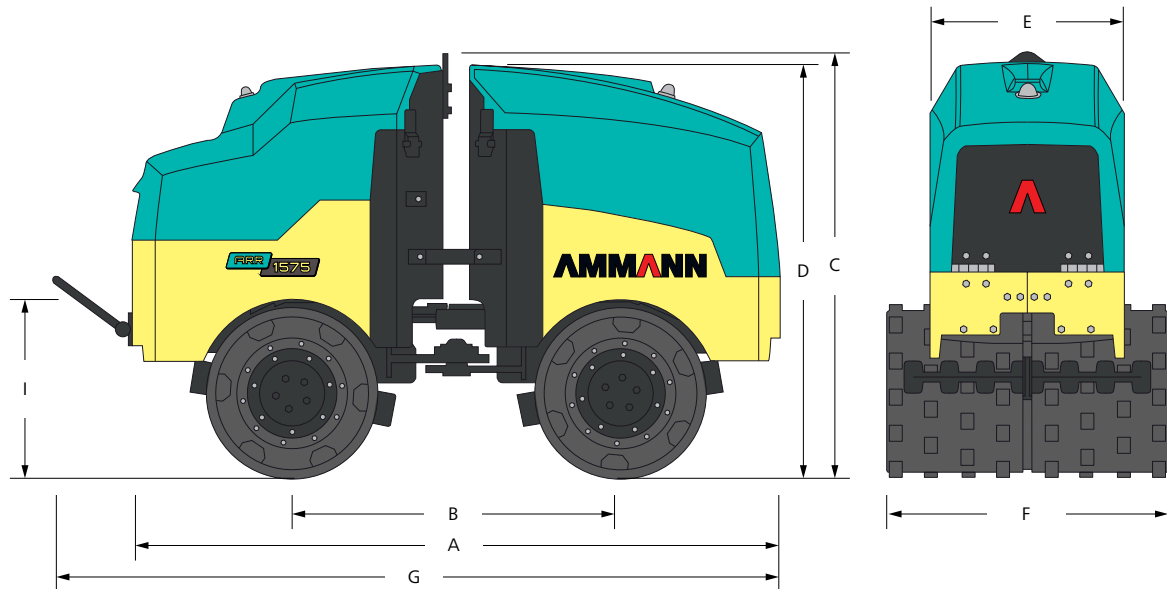

	ARR 1575	ARR 1585
A MASCHINENLÄNGE	1980 mm	1520 mm
B ACHSABSTAND	1000 mm	850 mm
C MASCHINENHÖHE	1317 mm	1230 mm
D MASCHINENHÖHE (HAUBE)	1282 mm	-
E MASCHINENBREITE	601 mm	-
F BANDAGENBREITE	640 / 850 mm	630 / 850 mm
G MASCHINENLÄNGE	2227 mm	1780 mm
I BANDAGENSTÄRKE	525 mm	500 mm

LASTENHEFT

GRABENWALZEN



ARR 1575



ARR 1585

DIVERSES

KRAFTSTOFFTANKVOLUMEN	28 l	24 l
HYDRAULIKÖLVOLUMEN	16 l	53 l

VERDICHUNGSLEISTUNG

FREQUENZ	40 Hz	30 Hz
AMPLITUDE	1.1 / 0.6 mm	2.4 mm
FLIEHKRAFT	75 / 36 kN	86 kN

MOTOR

HERSTELLER	Yanmar 3TNV80F	Hatz 2 G 40
LEISTUNG NACH ISO 3046-1	14.6 kW (20 HP)	13.2 kW (18 HP)
DER MOTOR IST KONFORM MIT DEN EMISSIONSVORSCHRIFTEN	U.S. EPA Tier 4 Final	U.S. EPA Tier 4 Final
MAXIMALES DREHMOMENT	68.4/1800 Nm/rpm	-/2550 Nm/rpm
ZYLINDERANZAHL	3 / wassergekühlt	2 / luftgekühlt
ANTRIEBSSYSTEM	Hydrostatisch	Hydrostatisch

GEWICHT UND FAHREIGENSCHAFTEN

	640/850 mm	630/850 mm
BETRIEBSGEWICHT	1340/1450 kg	1305/1395 kg
PENDELWINKEL	± 7°	-
ARBEITSGESCHWINDIGKEIT	1.4 km/h	1.1 km/h
FAHRGESCHWINDIGKEIT	2.8 km/h	2.5 km/h
STEIGFÄHIGKEIT	30 %	30 %
WENDERADIUS INNEN	1540/1440 mm	0 mm (vor Ort)
WENDERADIUS AUSSEN	2190/2290 mm	-



A close-up, low-angle shot of the rear of an Ammann ARR 1575 trench roller. The machine is primarily yellow and teal. The rear panel is yellow with a teal top section. A fuel filler door is visible on the yellow panel. The model number 'ARR 1575' is printed in black on a yellow background. The machine is equipped with large, black, treaded tires. The background shows a construction site with a dirt and gravel path, some dry grass, and trees in the distance under a clear sky.

«Die Ammann
Grabenwalzen
punkten in vielen
Anwendungen, auch
auf bindigen Böden.»

SCHULUNGEN

FÜR MAXIMALE LEISTUNG

Um Training bei Ammann in einem Wort zu beschreiben passt am besten das Wort «umfangreich». Das Angebot an Trainingsmöglichkeiten umfasst eine Vielzahl an Modulen und Kursen auf unterschiedlichen Stufen, um jeden Teilnehmer entsprechend seines Vorwissens einstuft zu können.

GLOBALE TRAININGSMÖGLICHKEITEN

Produkt- und Anwendungsexperten von Ammann stehen bereit um Sie zu schulen, egal ob in einer Ammann Niederlassung, in Ihrem Haus oder bei Ihrem Kunden auf der Baustelle. Die globale Ausrichtung von Ammann garantiert, dass jederzeit lokale Experten verfügbar sind, um Sie sowohl in Basiswissen als auch in spezifischen Themen betreffend unserer Maschinen und deren Anwendung zu trainieren.

UNSERE TRAININGSGRUNDSÄTZE ERLEICHTERN IHNEN DAS LERNEN

Ausgewogene Schulungsinhalte. Wann immer möglich, bestehen unsere Trainings aus einer Kombination aus Theorie und praktischer Anwendung direkt an den Maschinen. Auf Wunsch können Ammann Spezialisten Sie auch auf Ihrer Baustelle beraten und schulen.

Profitieren Sie von den Erfahrungen anderer Anwender. Training und Schulung werden oft in gemischten Gruppen durchgeführt und die Teilnehmer bestätigen den positiven Effekt vom Austausch mit anderen Anwendern.

Lernen Sie in Ihrer Sprache. Schulungen werden, wann immer möglich, in Ihrer Sprache angeboten. Dies fördert das Verständnis und ermöglicht Ihrem Team, das Maximum an Informationen aus den Schulungen mitzunehmen.



SERVICE

EIN SERVICE NETZWERK ZU IHRER UNTERSÜTZUNG

Ganz egal, wo Sie sind: Geschulte Techniker und Ammann-Teams sind immer in Ihrer Nähe. Ammann Vertriebspartner gewährleisten qualifizierte Servicetechniker, die Ihnen sowohl bei Notfällen, als auch bei vorbeugenden Wartungsarbeiten behilflich sein können. Das riesige Ammann Netz gewährleistet, dass Techniker in Ihrer Nähe sind, die Ihre Sprache und Ihren technischen Bedarf verstehen. Verfügbare Ersatzteile und einfaches Bestellwesen zählen immer zu den Prioritäten von Ammann.

HOTLINEUNTERSTÜTZUNG

Ammann Fachleute stehen für Sie an allen Wochentagen rund um die Uhr bereit, um Ihre technischen Fragen zu beantworten. Das Hotlineteam ist hoch qualifiziert und erfahren. Technische Mitarbeiter können mit Ihnen alle Probleme besprechen – in verschiedenen Sprachen – um Ihre Maschine im Einsatz zu halten.

SERVICE APP

Das Service App für Ammann Maschinen beeindruckt die Maschinisten, welche bereits von den Vorteilen dieser frei verfügbaren Applikation profitieren. Die einfach zu bedienende App unterstützt Maschinenführer im Baustelleneinsatz, um schnell und unkompliziert auf Dokumentationen zu den Maschinen zugreifen zu können.

SERVICEVIDEOS

Manchmal ist ein Video aussagekräftiger als ein Text. Daher steht Ihnen eine ganze Reihe von Servicevideos zur Verfügung, die Sie bei Wartung und Instandhaltung unterstützen und leiten.

QR-CODE

Viele unserer Servicekits haben einen QR-Code, der auf Videos mit Montageanleitungen verweist, welche Sie oder Ihren Techniker durch das gesamte Verfahren führen. Videos geben Informationen ohne Worte weiter, daher sind diese weltweit verständlich.



ERSATZTEILE

Geld kann man nur verdienen, wenn die Maschine im Betrieb ist. Daher macht Ammann immer alles, um erforderliche Ersatzteile dorthin zu liefern, wo sie gebraucht werden. Diese Anstrengungen umfassen ein einfaches Online-Bestellsystem für Händler, welches Verwechslungen vorbeugt und einen schnellen Lieferservice der Ersatzteile gewährleistet.

VERSCHLEISSTEILSÄTZE

Einige Maschinen arbeiten mit rauen Materialien und unter schwierigen Betriebsbedingungen. Der Verschleiß ist unabdingbar, trotzdem können Stillstände minimiert werden. Verschleissätze machen den Austausch der Teile effizient und senken die damit zusammenhängenden Kosten. Alle erforderlichen Teile – große und kleine – liegen in einer Box bereit. Somit wird die Organisation effizient vereinfacht und die Maschine ist schneller wieder einsatzfähig.

NOTFALLSÄTZE

Notfallsätze verhindern, dass kleine Probleme sich zu grossen entwickeln, die die Maschine oder Baustelle zum Stillstand bringen können. Diese Sätze enthalten schnell austauschbare Teile, wie etwa Schalter, Sicherungen und Ventilspulen, die bei einer Störung erhebliche Probleme verursachen können. Diese Notfallsätze kann man einfach im Kofferraum oder auf der LKW-Ladefläche mitführen, sodass sie jederzeit zur Verfügung stehen. Das Austauschen dieser Teile schafft jeder Mitarbeiter mit grundlegenden technischen Kenntnissen, auch auf der Baustelle. Damit verkürzt sich der Stillstand der Maschine.



WARTUNGSSÄTZE

Vorbeugende Wartung ist für den effizienten Betrieb und eine lange Lebensdauer der Maschinen maßgebend. Je einfacher die Wartung ist, um so höher ist die Wahrscheinlichkeit, dass sie regelmässig und korrekt durchgeführt wird. Wartungssätze machen die Wartung einfach. Alle Teile, die für die Wartung von Ammann Maschinen verwendet werden, befinden sich allesamt in einer Box, verfügbar unter einer Artikelnummer.

BROSCHÜRE MIT ALLEN VERFÜGBAREN ERSATZTEILSÄTZEN

Wir haben für Sie eine Broschüre mit allen Sätzen mit entsprechenden Artikelnummern vorbereitet. Nehmen Sie Kontakt mit Ihrem technischen Berater auf und wir senden Ihnen eine Kopie als Email oder als Broschüre zu.



« Servicesätze gewährleisten, dass alle Ersatzteile dort vorhanden sind, wo man sie braucht. Notsätze verhindern, dass ein kleines Problem zu einem Grossen wird.»



Zusätzliche Informationen zu unseren
Produkten und Dienstleistungen finden
Sie unter:

www.ammann.com

