

Zero Tail

Wacker Neuson Zero Tail
50Z3 • 75Z3

50Z_e
75Z_e



**WACKER
NEUSON**

Halten Sie sich den Rücken frei:
Zero Tail Bagger
von Wacker Neuson.





Wacker Neuson Faktoren:

- Kein Hecküberstand bei kompakten Abmessungen.
- Geräumige Fahrerkabine und bequemer Einstieg.
- Verbesserter Komfort durch die räumliche Trennung von Antriebseinheit und Kabine.
- Großzügig dimensionierte Wartungszugänge.
- Dritter Steuerkreis optional.
- Individuelle Ausstattungsmöglichkeiten.
- 2-Wege-Zusatzhydraulik mit druckloser Hammerrücklaufleitung.
- Auto2Speed.
- Kippbare Kabine (TOPS/FOPS geprüft).

Die kompakten Zero Tail begeistern mit Kraft, Beweglichkeit und höchstem Komfort. Der seitlich platzierte Motor und die Tanks im Heck machen es möglich.

Wenn es allen anderen Maschinen im Einsatz zu eng wird, laufen die 4 Zero Tail Modelle von Wacker Neuson zu ihrer Höchstform auf.

Denn Zero Tail ist bei Wacker Neuson kein Kompromiss, sondern eine handfeste und eigenständige Stärke mit klaren und bewährten Prinzipien.

Innovation macht ihren Weg.

Rundum richtig: Zukunftsweisend im Design. Wirtschaftlich im Einsatz.

Wacker Neuson Faktoren:

- Eigenständiges Zero Tail Konstruktionsprinzip.
- Kraftstoffeffizienter, wartungsarmer, großvolumiger und geräuscharmer Motor; Dieselpartikelfilter als Option.
- 5-fach verstellbarer Komfortsitz.
- Hochwertiger X-Rahmen Stahlbau.
- Kippbare Kabine.
- Austauschbare Stahlbuchsen an allen großzügig dimensionierten Lagerstellen.



50Z_e
75Z_e



Das eigenständige Konstruktionsprinzip der Wacker Neuson Zero Tail Maschinen.

Seitlich angebrachter Motor mit zusätzlicher Trennwand zur Kabine:

- Lärm- und Vibrationsminimierung zur Kabine.
- Optimaler Service- und Wartungszugang für Dieselmotor und Komponenten.

Ventilsteuerblock, Kraftstofftank, Hydrauliköltank im Heck:

- Weniger Wärmeübertragung in die Kabine.

Durch das Wacker Neuson Zero Tail Konzept wurde es möglich, die Kabine größer zu bauen und somit für den Fahrer ausreichend Kopf- und Beinfreiheit zu schaffen.



Technik ist Zusammenhang: Überlegenheit aus dem Zusammenspiel der besseren Ideen.



Verbesserte Bau- und Arbeitsprozesse brauchen eine Technik, die nicht nur „mitspielt“, sondern die eine neue Leichtigkeit mitbringt.

Ob Schnellwechselsystem, Hydraulikanlagen, Proportionalsteuerung oder Drehzahlautomatik: nachhaltig wertvolle Ergebnisse bringt nur, was Energie und Zeit spart und auch ökologisch sinnvoll ist.

Die Wacker Neuson Zero Tails sind mustergültig auf schlanke Arbeitsprozesse und höchste Effizienz vorbereitet. Sie sind wartungsarm, höchst verfügbar und besonders langlebig. Sie verkörpern Zukunftstüchtigkeit. Im wahrsten Sinn des Wortes.

50Z_a 75Z_e

Robuster Stahlbau, erprobte Hydraulik, intelligente Elektronik, starke Motorisierung und eine komplette Ausstattung schaffen die Grundlagen für das Leistungsplus der Wacker Neuson Zero Tails:

- 1 **Zwei-Wege-Zusatzhydraulik mit druckloser Hammer-Rücklaufleitung serienmäßig.**
Ein Steuerkreis für Greifer sowie zusätzlich ein dritter Steuerkreis für Anbaugeräte (mit optionaler Proportionalsteuerung) sind auf Wunsch erhältlich.
- 2 **Drehzahlautomatik.**
Nach 5 Sekunden ohne Arbeitsbewegung geht der Motor automatisch in den Leerlauf. Das reduziert den Kraftstoffverbrauch und die Geräuschkentwicklung. Option beim 50Z3, beim 75Z3 in der Serienausstattung.

Das groß dimensionierte Hydrauliksystem stellt einen so deutlichen Leistungsüberschuss zur Verfügung, dass 100% Leistung bis zu einer Umgebungstemperatur von 45° C garantiert werden können.
- 3 **Der Dieselpartikelfilter (Option) für alle Einsatzfelder, in denen es auf das Reinhalten der Luft ganz besonders ankommt:** in geschlossenen Räumen oder beim Tunnel- und Untertagebau.
- 4 **Die Proportionalsteuerung (Option)** ermöglicht das Anpassen der Kennlinien für das Ansprechverhalten und die Bewegungen der jeweiligen Anbaugeräte. Auf Knopfdruck ist ein Switchen zwischen den Kennlinien möglich und die jeweils beste Synchronisation zwischen Bagger und Werkzeug ist garantiert.

5 Das innovative HSWS-Schnellwechsell-system EASY LOCK ist optimal auf die Kinematik der beiden Modelle 50Z3 und 75Z3 abgestimmt und trägt ganz entscheidend zur Verbesserung der Arbeitsprozesse bei: Heranfahren, andocken und automatisch schließen. Aufgrund der geringen Bauhöhe bleiben Ein- und Ausdrehwinkel der Schaufel voll und ganz erhalten. Ein enorm wichtiger Beitrag zu einem verbesserten Workflow.

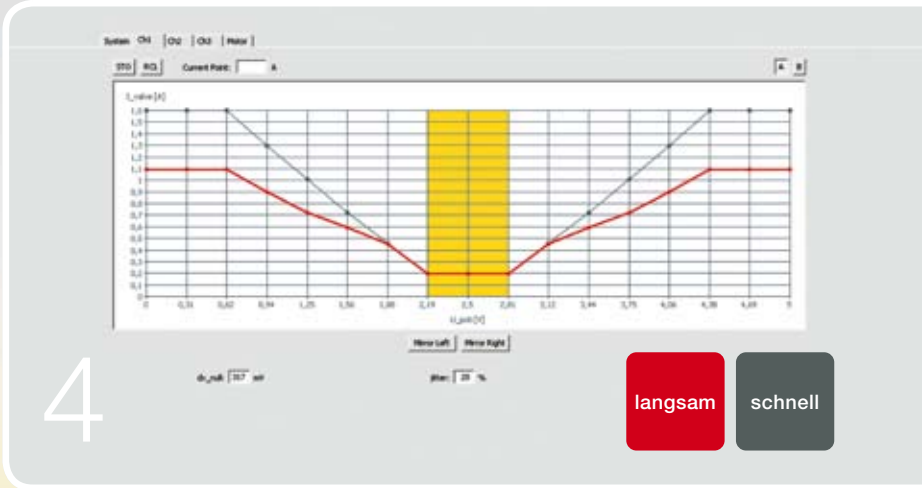

easylock

Praktische Intelligenz: Alles durchdacht und mit viel Know-how realisiert.

4

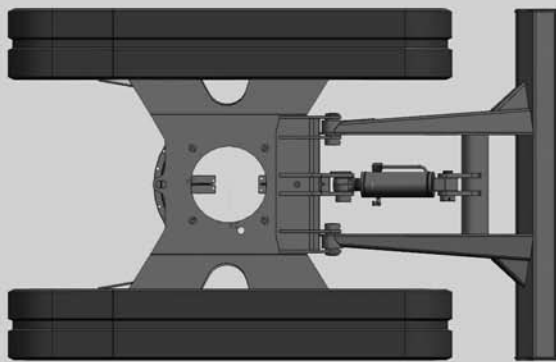

5



Wacker Neuson Optionen:

- Hybridkette mit austauschbaren Pads aus Gummi und Stahl.
- Langlebige Stahlkette, die optimal auf das Laufwerk und den Antrieb der Zero Tails abgestimmt ist.
- Maßgeschneiderte Kontergewichte zur zusätzlichen Verbesserung der Standfestigkeit um bis zu 18 %.



Besonders langlebige Hybridkette, die problemlos über Asphalt und scharfkantige Oberflächen fahren kann und deren Glieder einzeln ausgetauscht werden können.



1



2

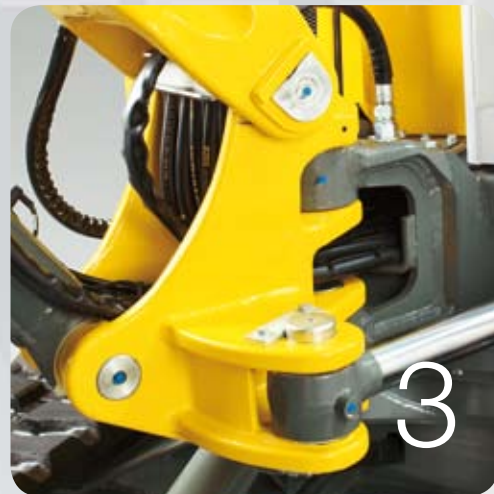

3



6

- 1 Kippbare Kabine, die mit wenigen Handgriffen den Weg zu den darunterliegenden Komponenten freigibt.
- 2 Rascher Zugang zum Motor dank seitlicher Platzierung und großem Öffnungswinkel der Abdeckung.
- 3 Versenkte Nippel bei allen Schmierstellen auf dem Auslegersystem. Durch die Konstruktion gelangt der Schmierstoff gezielter zur Lagerstelle.
- 4 Verwindungssteifer X-Rahmen aus hochwertigem Stahl. Das starke und sichere Rückgrat für lange Lebensdauer und volle Belastbarkeit.
- 5 Die zweigeteilte Aufnahme der Schwenkkonsole ist der beste Schutz für die Hydraulikschläuche und ein weiteres Qualitätsmerkmal der Konstruktion.
- 6 Das selbstreinigende Laufwerk entledigt sich der Verschmutzungen schon während der Bewegung.
- 7 Das optional erhältliche Kontergewicht (300 kg für den 50Z3 und 400 kg für den 75Z3) erhöht die Standsicherheit um bis zu 18%.



7



Kabinenkomfort:

Ergebnis geht vom Menschen aus. Jeden Tag aufs Neue.



Was ein Bagger auf der Baustelle tatsächlich leistet, hängt ganz wesentlich vom Menschen ab, der ihn bedient.

Das spezielle Zero Tail Konzept von Wacker Neuson erlaubt ein Kabinen- und Ergonomiedesign der Extraklasse: Die große Beinfreiheit, der fünffach verstellbare Fahrersitz, die Klimaanlage (optional), die Proportionalsteuerung (optional) und der bequeme Einstieg machen die Arbeit leichter und das Handling präziser. Sie sind ein Gewinn an Effizienz und Sicherheit. Für den Fahrer. Und für den Betreiber.

50ZE 75ZE

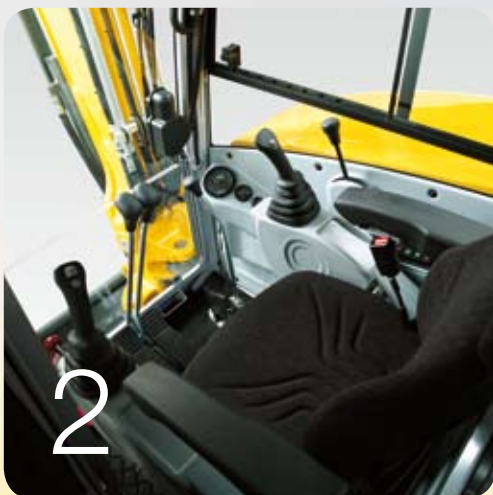

- 1 Ergonomisch richtig ist immer individuell: Der Fahrersitz kann 5-fach verstellbar werden.
 - Vor und zurück
 - Vor und zurück mit Konsole für gleich bleibenden Abstand zwischen Fahrer und Instrumenten
 - Sitzhöhe
 - Anpassung an das Fahrergewicht
 - Verstellbarkeit der Arm- und Rückenlehnen.
- 2 Große Bein- und Kopffreiheit in der geräumigen Kabine dank des Wacker Neuson Zero Tail Konzeptes.
- 3 Komfortabler Einstieg in die Kabine: Breite Fahrtür, hohe Bauweise und stabile Haltegriffe.
- 4 Zusatzhydraulik und dritter Steuerkreis (optional mit elektronischer Proportionalsteuerung). Mittels Wippe am Joystick zu bedienen.
- 5 Einfacher und stabiler Mechanismus für das Hochschieben der Frontscheibe und für ihre gesicherte Arretierung unter dem Kabinendach.



Wacker Neuson Zero Tail:
Enorm vielseitig.
Praktisch für alles.
Verlässlich im Einsatz.



Wacker Neuson Faktoren:

Die Modelle 50Z3 und 75Z3 sind das Ergebnis intensiver Entwicklung und viel praktischer Erprobung. Sie verbinden das intelligente Motormanagement des sparsamen Antriebsaggregates mit Hochleistungshydraulik und hochfestem Stahlbau. Mit diesen Qualitäten und ihrer Vielseitigkeit halten sie ihren Betreibern den Rücken frei.

50Z^e
75Z^e



Technische Daten:
Wert und Werte
gehören zusammen.



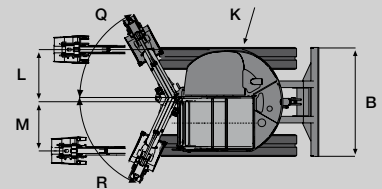
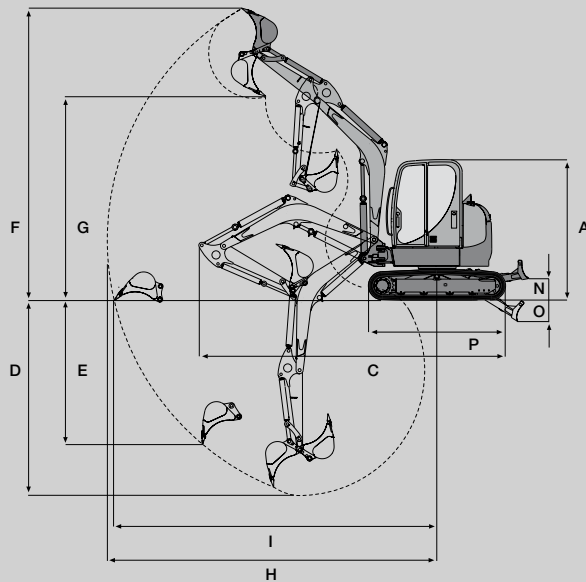

ABMESSUNGEN

	50Z3	75Z3
A Höhe	2570 mm	2670 mm
B Breite	1990 mm	2300 mm
C Transportlänge (Arm gesenkt)	5500 mm	6480 mm

GRABDATEN (LÖFFELSTIEL KURZ / LANG)







	50Z3	75Z3
D Max. Grabtiefe	3500 / 3750 mm	4030 / 4320 mm
E Max. senkrechte Einstechtiefe	2670 / 2885 mm	3400 / 3700 mm
F Max. Einstechhöhe	5300 / 5460 mm	6630 / 6820 mm
G Max. Ausschütthöhe	3680 / 3840 mm	4500 / 4690 mm
H Max. Grabradius	5985 / 6225 mm	7070 / 7350 mm
I Max. Reichweite am Boden	5860 / 6105 mm	6940 / 7210 mm

GRABDATEN (ALLGEMEIN)

Max. Hecküberstand Oberwagen 90° gedreht	0 mm	0 mm
K Heckschwankradius	995 mm	1150 mm
L Max. Auslagenversetzung auf Mitte Löffel rechte Seite	960 mm	950 mm
M Max. Auslagenversetzung auf Mitte Löffel linke Seite	895 mm	770 mm
N Max. Hubhöhe Planierschild über Planum	415 mm	485 mm
O Max. Schürftiefe Planierschild unter Planum	455 mm	480 mm
P Laufwerkslänge	2500 mm	2845 mm
Q Max. Schwenkwinkel Armsystem nach rechts	61 °	63 °
R Max. Schwenkwinkel Armsystem nach links	65 °	67 °
Max. Reißkraft	26,6 / 23,5 kN	35,3 / 31,9 kN
Max. Losbrechkraft	33,8 kN	45,3 kN





HUBKRAFT 50Z3							HUBKRAFT 75Z3								
B	A 2 m		3 m		4 m		max.	B	A 2 m		3 m		4 m		max.
	0°	90°	0°	90°	0°	90°			0°	90°	0°	90°	0°	90°	
4,0 m	-	-	-	-	-	-	1060* 810	4,0 m	-	-	-	-	1865* 1505	1795* 920	
3,0 m	-	-	-	-	1010*	780	1025* 585	3,0 m	-	-	-	-	2130* 1425	1760* 765	
2,0 m	-	-	1580*	1150	1185*	730	1045* 490	2,0 m	-	-	-	-	2535* 1290	1760* 690	
1,0 m	-	-	2225*	990	1415*	670	1090* 455	1,0 m	-	-	-	-	2885* 1170	1775* 665	
0,0 m	-	-	2435*	920	1555*	625	1145* 460	0,0 m	-	-	4415*	1630	2995* 1105	1795* 675	
-1,0 m	4070*	1790	2290*	915	1510*	610	1210* 515	-1,0 m	5680*	3485	3990*	1650	2840* 1090	1800* 745	
-2,0 m	3000*	1860	1780*	950	-	-	1255* 705	-2,0 m	4560*	3585	3215*	1715	2345* 1125	1740* 915	

	50Z3	75Z3
 BETRIEBSDATEN		
Transportgewicht	4900 kg	7345 kg
 MOTOR		
Fabrikat/Typ	Yanmar 4TNV88	Yanmar 4TNV98
Bauart	wassergekühlter 4-Zylinder Dieselmotor EPA III	wassergekühlter 4-Zylinder Dieselmotor EPA III
Max. Motorleistung	35,4 kW (48,1 PS)	51,1 kW (69,5 PS)
Schwungradleistung nach ISO	28,1 kW (38,2 PS)	42,5 kW (57,8 PS)
Hubraum	2189 cm ³	3318 cm ³
Nenndrehzahl	2400 min ⁻¹	2100 min ⁻¹
Batterie	12 V / 88 Ah	12 V / 88 Ah
Dieseltankvolumen	83 l	93 l
 HYDRAULIKSYSTEM		
Pumpe	Doppelverstell- und Doppelzahnradpumpe	Doppelverstell- und Zahnradpumpe
Förderleistung	2 x 57 + 41,4 + 11,7 l/min	73,3 + 73,3 + 62,7 l/min
Betriebsdruck für Arbeits- und Fahrhydraulik	240 bar	260 bar
Betriebsdruck Drehwerk	215 bar	215 bar
Hydraulikölkühler	Standard	Standard
Hydrauliktankinhalt	80 l	99 l
 FAHRWERK UND SCHWENKWERK		
2 Fahrgeschwindigkeiten	2,7 km/h, 4,6 km/h	3,2 km/h, 5,0 km/h
Steigvermögen	30° (58 %)	30° (58 %)
Kettenbreite	400 mm	450 mm
Anzahl der Laufrollen pro Seite	4	5
Bodenfreiheit	305 mm	375 mm
Bodendruck	0,28 kg/cm ²	0,35 kg/cm ²
Oberwagendrehzahl	8,7 min ⁻¹	8,7 min ⁻¹
 PLANIERSCHILD		
Breite / Höhe	1990 / 380 mm	2300 / 500 mm
Planierschild über Planum	415 mm	485 mm
Planierschild unter Planum	455 mm	480 mm
 GERÄUSCHEMISSION		
Schalleistungspegel (L_{WA}) nach 2000/14/EG	96 dB(A)	98 dB(A)
Schalldruckpegel (L_{PA}) nach ISO 6394	77 dB(A)	77 dB(A)

A Ausladung ab Mitte Drehkreuz

B Lastanschlaghöhe ab Bodenniveau

* Hubkraft ist hydraulisch begrenzt. Alle Tabellenwerte sind in kg angegeben, bei waagrechtcr Stellung auf festem Untergrund und ohne Löffel. Sofern ein Löffel oder sonstige Arbeitsgeräte angebaut sind, verringert sich die Hubkraft oder Kipplast um deren Eigengewicht. Berechnungsgrundlage: gem. ISO 10567. Die Hubkraft des Kompaktbaggers ist durch die Einstellung der Überdruckventile und durch die Kippsicherheit begrenzt. Es werden weder 75 % der statischen Kipplast, noch 87 % der hydraulischen Hubkraft überschritten.

0°		mit Planierschildabstützung in Fahrtrichtung
90°		ohne Planierschildabstützung 90° zur Fahrtrichtung

SERIENAUSSTATTUNG**50Z3 • 75Z3****OPTIONEN****50Z3 • 75Z3****ALLGEMEIN****Gummikette****50Z3** 400 mm**75Z3** 450 mm**Planierschild****Arbeitsscheinwerfer** am Hubarm**Werkzeugsatz** inkl. Fettpresse und Wartungshandbuch**MOTOR****Wassergekühlter YANMAR-Dieselmotor****KABINE****Verglaste kippbare Sicherheitskabine**

Kabinenheizung

Schiebefenster seitlich

Frontscheibe nach innen versenkbar

Scheibenwisch/waschanlage

Vollständige Innenauskleidung

Schwenkkonsolen

Armlehnen

Kabine erfüllt die FOPS- und TOPS-Bestimmungen

Radiovorbereitung

Verkabelung

Boxen

Antenne

Verkabelung Scheinwerfer und Drehleuchte**HYDRAULIK****Summenleistungsregelung****Hydraulikölkühler****Hydraulische Vorsteuerung**

mit Joystick-Bedienung

Ventilsteuerung

nach ISO, DIN, SAE, PCSA und EURO

Zusatzhydraulikanschlüsse

am Löffelstiel für 2 Bewegungsrichtungen

Auto2-Speed Getriebe

2 Fahrgeschwindigkeiten automatisch geschaltet

2.Gang manuell sperrbar

Vergrößerte, drucklose Rücklaufleitung

für diverse Anbauwerkzeuge

75Z3 Drehzahlautomatik**KABINE****Klimaanlage****Luftgefederter Fahrersitz****Radio****HYDRAULIK****3. Steuerkreis proportionalgesteuert****Bio-Öl Panolin****BP-Biohyd SE46****Flachdichtende Kupplung****Proportionalsteuerung**

für Zusatzhydraulik

Überdruckventil Zusatzhydraulik**Überlastwarneinrichtung D**

Sicherheitsventil für Hubarm

Überlastwarneinrichtung F

Sicherheitsventil für Hubarm und Löffelstiel

Vorbereitung hydraulisches SWS (EASY LOCK)**Vorbereitung POWER TILT**

nur in Verbindung mit 3. Steuerkreis

Zusatzverrohrung Greiferanbau**LACKIERUNG****Sonderlack 1 RAL**

(Farbe nur für gelbe Teile)

Sonderlack 1 kein RAL

(Farbe nur für gelbe Teile)

Sonderlack Kabine RAL

(Nur RAL-Farbe möglich)

SONSTIGE**Arbeitsscheinwerfer**

vorne / vorne + hinten

Dieselbetankungspumpe**Drehleuchte****50Z3** Drehzahlautomatik**Fahrsignal****Kontergewicht****50Z3** 300 kg**75Z3** 400 kg**Löffelstil lang****50Z3** + 250 mm**75Z3** + 300 mm**75Z3** Rußpartikelfilter**Security 24 (1500 h)**

Gewährleistungsverlängerung auf 24 Monate oder 1500 Betriebsstunden

Security 24 (2000 h)

Gewährleistungsverlängerung auf 24 Monate oder 2000 Betriebsstunden

Stahlkette**50Z3** 400 mm**75Z3** 450 mm/600 mm**75Z3** Hybridkette**Wegfahrsperre KAT****Zentralschmierung****PAKETE****Spiegelpaket**

Spiegel rechts und links

Komfortpaket

Klimaanlage

Radio

Spiegelpaket

Arbeitsscheinwerfer vorne + hinten

50Z3 Dieselbetankungspumpe

Kompaktbaumaschinen von Wacker Neuson bringen Leistung und Beweglichkeit auf den Punkt: **Überall und jedes Mal.**

Wir erachten es als unsere ständige Aufgabe, unser Versprechen im Hinblick auf Produkte und Dienstleistungen zu erfüllen:

Zuverlässigkeit, Vertrauenswürdigkeit, Qualität, Reaktionsschnelligkeit, Flexibilität und Innovation.

Kompaktbaumaschinen der Marke Wacker Neuson erbringen ihre Leistung auch dort, wo andere passen müssen. Unsere Produkte überzeugen durch Qualität, Kraft, intelligente Hydraulik, kompakte Abmessungen, innovative Technik, höchste Produktivität und Zuverlässigkeit. Ein Setup, wie es in dieser Form nur von Wacker Neuson – als Spezialist für Compact Equipment – kommen kann.

Machen auch Sie diese Leistungsstärke zu Ihrem Vorsprung. Die Wacker Neuson Kompaktklasse ist eine Klasse für sich. Ein Erfolg auf der ganzen Linie.



**WACKER
NEUSON**