Löffel

Tieföffel	0,15-6,80 m ³
2in1-Löffel	0,15-2,00 m ³
Universallöffel	0,40-1,00 m ³
Grabenräumlöffel	0,17-2,90 m ³
Planierlöffel	0,40-0,90 m ³
Schwenklöffel	0,40-2,00 m ³

LIEBHERR

Anbauwerkzeuge



Tieflöffel TL 01

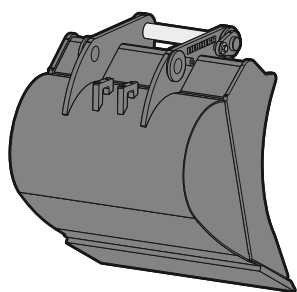
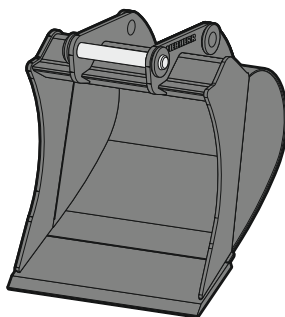
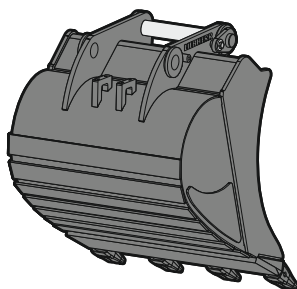
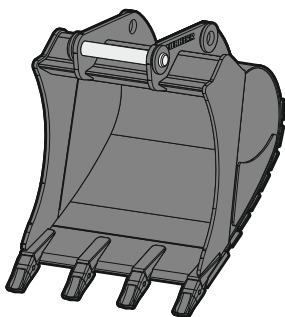
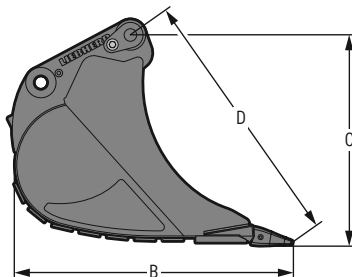
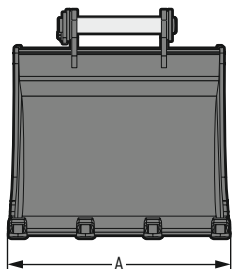

Maschinenzuordnung

Zuordnung Liebherr-Maschinen
Mobilbagger Compact

| A 909 Compact – A 912 Compact

Zuordnung weitere Maschinenfabrikate

Gewichtsklasse
(genaue Zuordnung siehe Betriebsanleitung)

| ca. 10-12t

Abmessungen¹⁾ / Gewichte¹⁾

Schnittbreite	mm	300 ²⁾	400 ²⁾	450	550	650	750	850	950
Inhalt	m ³	0,15 ³⁾	0,20 ³⁾	0,17	0,22	0,27	0,33	0,38	0,44
Gewicht	kg	160	185	165	195	210	230	245	260
Zähne		2	3	3	3	4	4	4	4
A Gesamtbreite	mm	300	400	460	560	660	760	860	960
B Tiefe mit Zahn	mm	1.215	1.215	1.095	1.095	1.095	1.095	1.095	1.095
B Tiefe mit Schneide	mm	1.133	1.133	1.013	1.013	1.013	1.013	1.013	1.013
C Höhe mit Zahn	mm	974	974	830	830	830	830	830	830
C Höhe mit Schneide	mm	957	957	818	818	818	818	818	818
D Einbolzpunkt zu Schneide mit Zahn	mm	1.272	1.272	1.037	1.037	1.037	1.037	1.037	1.037
D Einbolzpunkt zu Schneide mit Schneide	mm	1.218	1.218	991	991	991	991	991	991

¹⁾ auf Basis eines Standard-Tieflöffels mit Schnellwechsler-Aufnahme SWA 33 und Zähnen UNI-25-2C

²⁾ eingeschränkte Grabtiefe bei Schnellwechsler-Aufnahme SWA 33

³⁾ reduzierter Inhalt bei Direktanbau

Tieflöffel TL 02

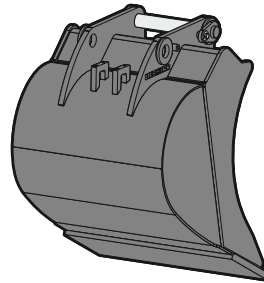
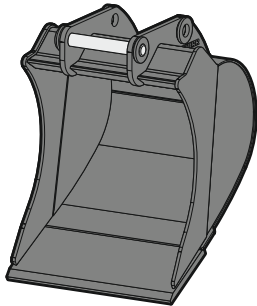
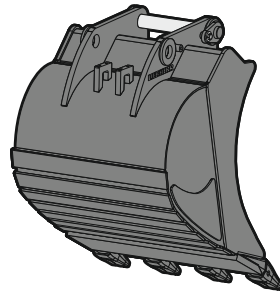
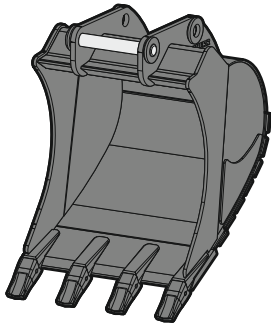
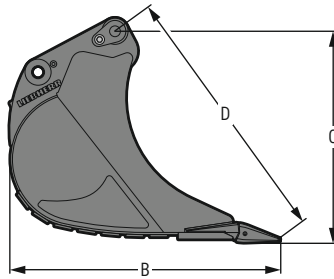
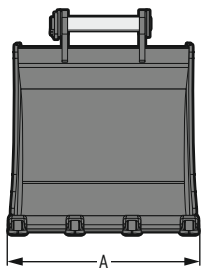

Maschinenzuordnung

Zuordnung Liebherr-Maschinen

Mobilbagger Compact	A 913 Compact - A 916 Compact
Mobilbagger	A 914
Raupenbagger Compact	R 914 Compact

Zuordnung weitere Maschinenfabrikate

Gewichtsklasse	ca. 13-15 t
(genaue Zuordnung siehe Betriebsanleitung)	

Abmessungen¹⁾ / Gewichte¹⁾

	mm	300 ²⁾³⁾	400 ²⁾³⁾	500 ³⁾	550	650	850	1.050	1.250
Schnittbreite	mm	300 ²⁾³⁾	400 ²⁾³⁾	500 ³⁾	550	650	850	1.050	1.250
Inhalt	m ³	0,17 ⁴⁾	0,24 ⁴⁾	0,32 ⁴⁾	0,29	0,36	0,50	0,65	0,80
Gewicht	kg	225	245	250	260	285	335	380	430
Zähne		2	2	3	3	3	4	4	5
A Gesamtbreite	mm	300	400	510	560	660	860	1.060	1.260
B Tiefe mit Zahn	mm	1.383	1.383	1.235	1.235	1.235	1.235	1.235	1.235
B Tiefe mit Schneide	mm	1.269	1.269	1.119	1.119	1.119	1.119	1.119	1.119
C Höhe mit Zahn	mm	1.030	1.030	969	969	969	969	969	969
C Höhe mit Schneide	mm	1.016	1.016	954	954	954	954	954	954
D Einbolzpunkt zu Schneide mit Zahn	mm	1.356	1.356	1.217	1.217	1.217	1.217	1.217	1.217
D Einbolzpunkt zu Schneide mit Schneide	mm	1.285	1.285	1.149	1.149	1.149	1.149	1.149	1.149

¹⁾ auf Basis eines Standard-Tieflöffels mit Schnellwechsler-Aufnahme SWA 33 und Zähnen UNI-35-3C

²⁾ eingeschränkte Grabtiefe bei Schnellwechsler-Aufnahme SWA 33

³⁾ eingeschränkte Grabtiefe bei Schnellwechsler-Aufnahme SWA 48

⁴⁾ reduzierter Inhalt bei Direktanbau

Tieflöffel TL 03

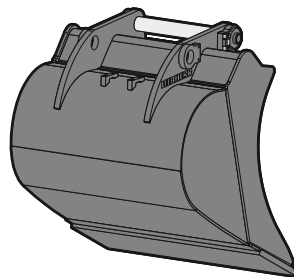
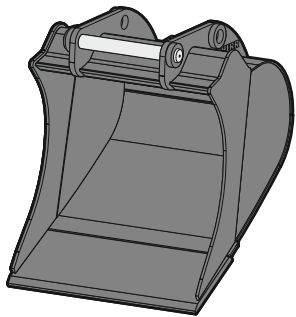
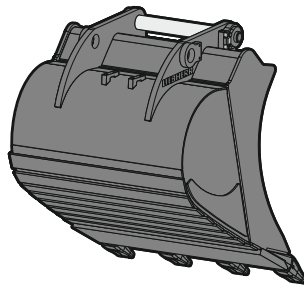
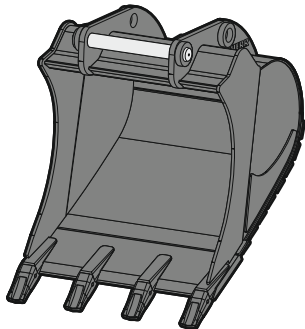
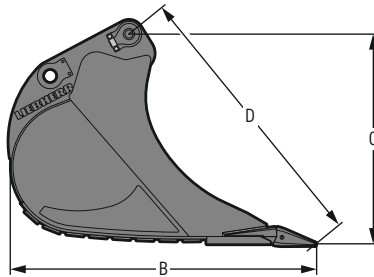
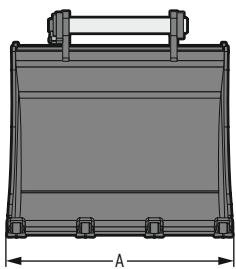

Maschinenzuordnung

Zuordnung Liebherr-Maschinen

Mobilbagger Compact	A 918 Compact
Mobilbagger	A 916 - A 918
Raupenbagger Compact	R 920 Compact
Zweiwegebagger	A 922 Rail, A 924 Rail, RE 25 M

Zuordnung weitere Maschinenfabrikate

Gewichtsklasse	ca. 16-19t
(genaue Zuordnung siehe Betriebsanleitung)	

Abmessungen¹⁾ / Gewichte¹⁾

	mm	300 ²⁾³⁾	400 ²⁾³⁾	500 ³⁾	650	750	850	1.050	1.250
Schnittbreite	mm	300 ²⁾³⁾	400 ²⁾³⁾	500 ³⁾	650	750	850	1.050	1.250
Inhalt	m ³	0,17 ⁴⁾	0,24 ⁴⁾	0,32	0,42	0,50	0,60	0,80	0,95
Gewicht	kg	270	290	295	375	395	435	510	555
Zähne		2	2	3	3	3	4	4	5
A Gesamtbreite	mm	300	400	510	660	760	860	1.060	1.260
B Tiefe mit Zahn	mm	1.383	1.383	1.433	1.433	1.433	1.433	1.433	1.433
B Tiefe mit Schneide	mm	1.269	1.269	1.319	1.319	1.319	1.319	1.319	1.319
C Höhe mit Zahn	mm	1.030	1.030	996	996	996	996	996	996
C Höhe mit Schneide	mm	1.016	1.016	983	983	983	983	983	983
D Einbolzpunkt zu Schneide mit Zahn	mm	1.356	1.356	1.321	1.321	1.321	1.321	1.321	1.321
D Einbolzpunkt zu Schneide mit Schneide	mm	1.285	1.285	1.245	1.245	1.245	1.245	1.245	1.245

¹⁾ auf Basis eines Standard-Tieflöffels mit Schnellwechsler-Aufnahme SWA 48 und Zähnen UNI-35-3C

²⁾ eingeschränkte Grabtiefe bei Schnellwechsler-Aufnahme SWA 33

³⁾ eingeschränkte Grabtiefe bei Schnellwechsler-Aufnahme SWA 48

⁴⁾ reduzierter Inhalt bei Direktanbau

Tieföffel TL 04-01

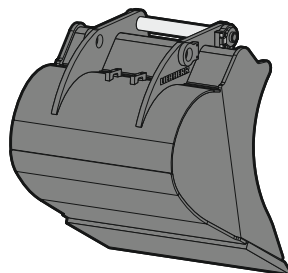
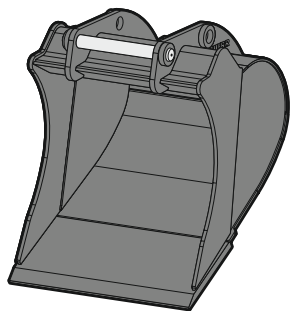
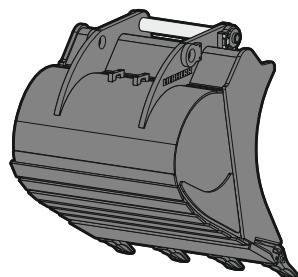
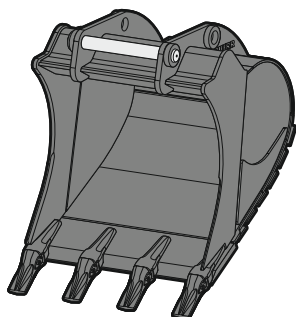
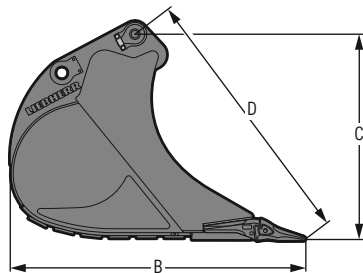
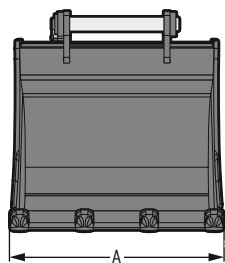

Maschinenzuordnung

Zuordnung Liebherr-Maschinen

Mobilbagger	A 920
Raupenbagger Compact	R 926 Compact
Raupenbagger	R 918 - R 922

Zuordnung weitere Maschinenfabrikate

Gewichtsklasse	ca. 18-21t
(genaue Zuordnung siehe Betriebsanleitung)	

Abmessungen¹⁾ / Gewichte¹⁾

Schnittbreite	mm	650	850	1.050	1.250	1.400
Inhalt	m ³	0,55	0,60	0,80	1,00	1,15
Gewicht	kg	520	560	640	740	795
Zähne		3	3	4	5	5
A Gesamtbreite	mm	680	880	1.080	1.280	1.430
B Tiefe mit Zahn	mm	1.493	1.493	1.493	1.493	1.493
B Tiefe mit Schneide	mm	1.446	1.446	1.446	1.446	1.446
C Höhe mit Zahn	mm	1.049	1.049	1.049	1.049	1.049
C Höhe mit Schneide	mm	1.146	1.146	1.146	1.146	1.146
D Einbolzpunkt zu Schneide mit Zahn	mm	1.354	1.354	1.354	1.354	1.354
D Einbolzpunkt zu Schneide mit Schneide	mm	1.407	1.407	1.407	1.407	1.407

¹⁾ auf Basis eines Standard-Tieföfffels mit Schnellwechsler-Aufnahme SWA 48 und Zähnen Z 35 C

Tieflöffel TL 04-02

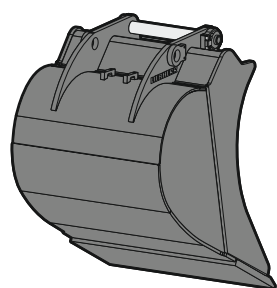
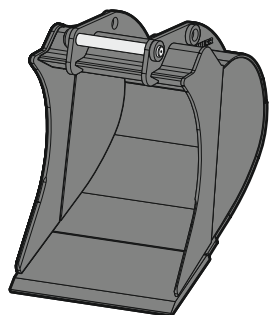
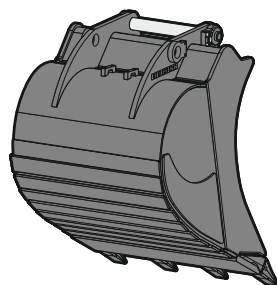
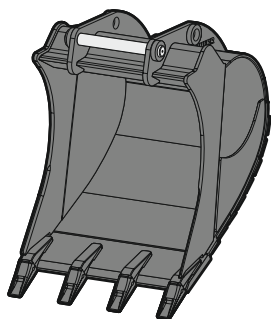
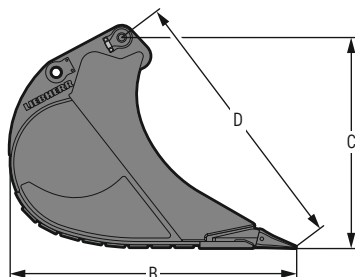
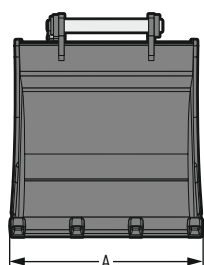

Maschinenzuordnung

Zuordnung Liebherr-Maschinen

Mobilbagger	A 924 - A 924 Heavy Lift
Raupenbagger Compact	R 936 Compact
Raupenbagger	R 922 - R 928

Zuordnung weitere Maschinenfabrikate

Gewichtsklasse	ca. 19-28t
(genaue Zuordnung siehe Betriebsanleitung)	

Abmessungen¹⁾ / Gewichte¹⁾

	mm	650	850	1.050	1.250	1.400	1.500	1.600	1.700	1.800
Schnittbreite	mm	650	850	1.050	1.250	1.400	1.500	1.600	1.700	1.800
Inhalt	m ³	0,55	0,75	0,95	1,15	1,35	1,45	1,55	1,85	2,00
Gewicht	kg	545	630	720	815	875	890	945	1.090	1.133
Zähne		3	3	4	5	5	5	5	6	6
A Gesamtbreite	mm	680	880	1.080	1.280	1.430	1.530	1.630	1.730	1.830
B Tiefe mit Zahn	mm	1.614	1.614	1.614	1.614	1.614	1.614	1.614	1.614	1.614
B Tiefe mit Schneide	mm	1.573	1.573	1.573	1.573	1.573	1.573	1.573	1.573	1.573
C Höhe mit Zahn	mm	1.193	1.193	1.193	1.193	1.193	1.193	1.193	1.193	1.193
C Höhe mit Schneide	mm	1.197	1.197	1.197	1.197	1.197	1.197	1.197	1.197	1.197
D Einbolzpunkt zu Schneide mit Zahn	mm	1.543	1.543	1.543	1.543	1.543	1.543	1.543	1.543	1.543
D Einbolzpunkt zu Schneide mit Schneide	mm	1.525	1.525	1.525	1.525	1.525	1.525	1.525	1.525	1.525

¹⁾ auf Basis eines Standard-Tieflöffels mit Schnellwechsler-Aufnahme SWA 48 und Zähnen Z 40 C

Tieflöffel TL 05

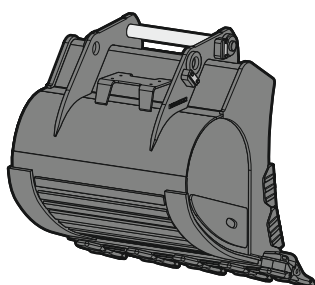
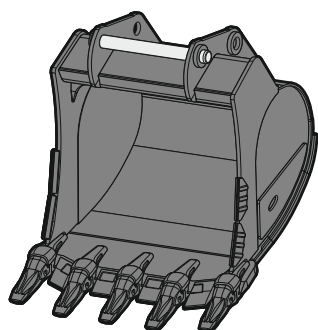
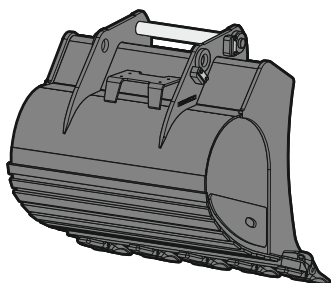
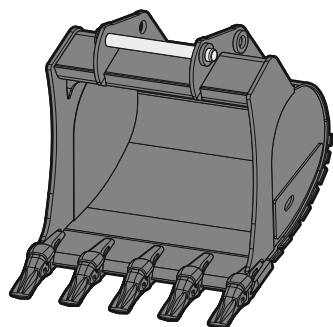
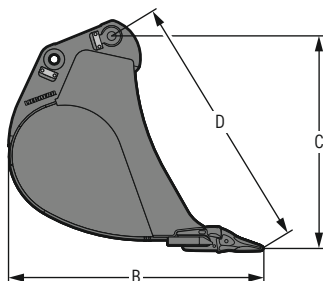
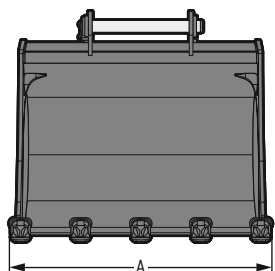

Maschinenzuordnung

Zuordnung Liebherr-Maschinen

Raupenbagger Compact	R 936 Compact
Raupenbagger	R 930

Zuordnung weitere Maschinenfabrikate

Gewichtsklasse	ca. 28-35 t
(genaue Zuordnung siehe Betriebsanleitung)	

Abmessungen¹⁾ / Gewichte¹⁾

	mm	800 ²⁾	1.050	1.250	1.400	1.550	1.650	1.750
Schnittbreite	mm	800 ²⁾	1.050	1.250	1.400	1.550	1.650	1.750
Inhalt	m ³	0,70	1,00	1,25	1,45	1,60	1,75	2,15
Gewicht	kg	810	870	990	1.050	1.130	1.180	1.270
Zähne		3	4	5	5	5	5	5
A Gesamtbreite	mm	800	1.050	1.250	1.400	1.550	1.650	1.770
B Tiefe mit Zahn	mm	1.746	1.659	1.659	1.659	1.659	1.659	1.710
C Höhe mit Zahn	mm	1.306	1.330	1.330	1.330	1.330	1.330	1.440
D Einbolzpunkt zu Schneide mit Zahn	mm	1.626	1.647	1.647	1.647	1.647	1.647	1.766

¹⁾ auf Basis eines Standard-Tieflöffels mit Schnellwechsler-Aufnahme SWA 66 und Zähnen Z 50 C

²⁾ nur für Schnellwechsler-Aufnahme SWA 66

Tieflöffel TL 06

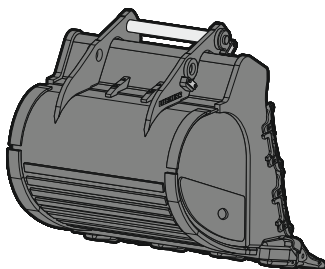
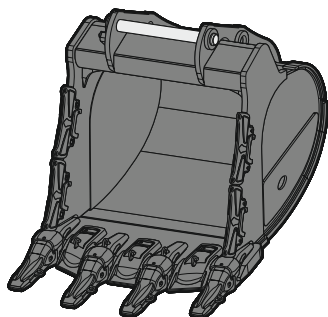
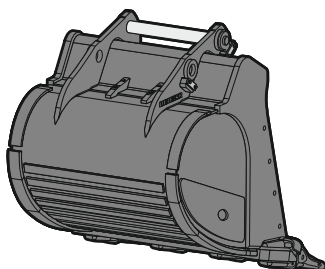
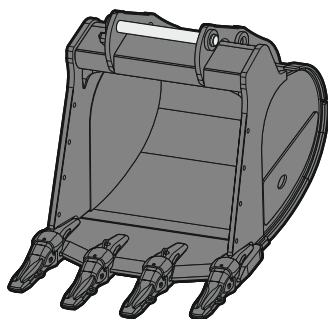
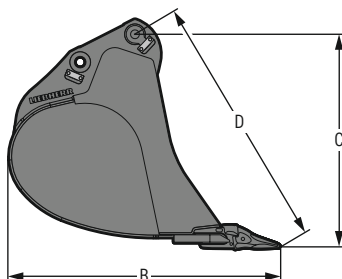
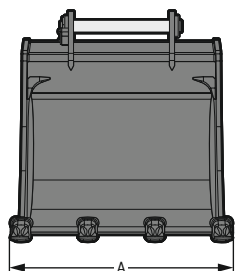

Maschinenzuordnung

Zuordnung Liebherr-Maschinen

Raupenbagger

| R 934 - R 945

Zuordnung weitere Maschinenfabrikate

Gewichtsklasse

(genaue Zuordnung siehe Betriebsanleitung)

| ca. 35-45t

Abmessungen¹⁾ / Gewichte¹⁾

Schnittbreite	mm	1.050 ²⁾	1.200	1.350	1.500	1.600	1.600	1.650	1.800	1.800	1.850
Inhalt	m ³	1,00	1,25	1,50	1,75	1,90	2,15	2,00	2,50	2,75	3,00
Gewicht	kg	1.125	1.270	1.355	1.440	1.640	1.700	1.600	1.830	1.880	1.940
Zähne		4	4	4	4	5	5	5	5	5	6
A Gesamtbreite	mm	1.064	1.206	1.364	1.514	1.626	1.626	1.664	1.816	1.816	1.853
B Tiefe mit Zahn	mm	1.852	1.852	1.852	1.852	1.852	1.903	1.852	1.903	1.993	1.993
C Höhe mit Zahn	mm	1.453	1.453	1.453	1.453	1.453	1.559	1.453	1.559	1.652	1.652
D Einbolzpunkt zu Schneide mit Zahn	mm	1.759	1.759	1.759	1.759	1.759	1.874	1.759	1.874	1.974	1.974

¹⁾ auf Basis eines Standard-Tieflöffels mit Schnellwechsler-Aufnahme SWA 66 und Zähnen Z 50 C

²⁾ nur für Schnellwechsler-Aufnahme SWA 66

Tieflöffel TL 07

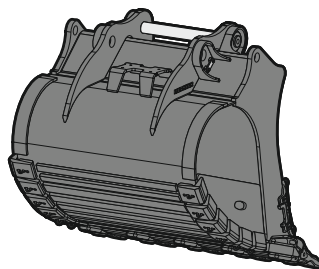
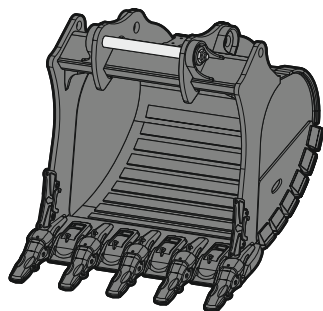
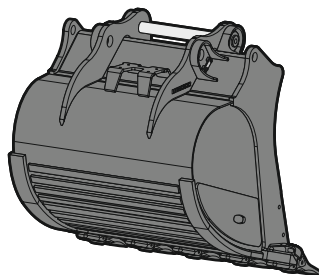
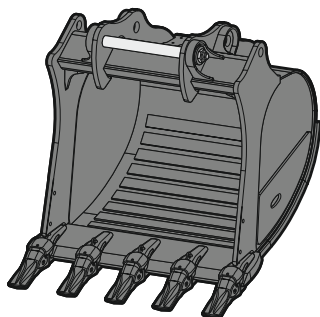
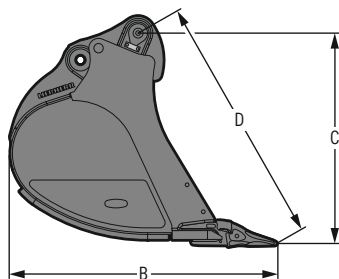
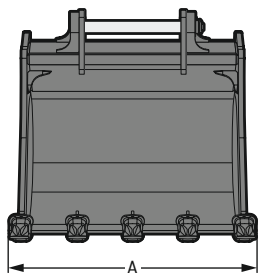

Maschinenzuordnung

Zuordnung Liebherr-Maschinen

Raupenbagger

| R 956 - R 960 SME

Zuordnung weitere Maschinenfabrikate

Gewichtsklasse

(genaue Zuordnung siehe Betriebsanleitung)

| ca. 50-60 t

Abmessungen¹⁾ / Gewichte¹⁾

Schnittbreite	mm	1.350	1.550	1.750	1.950	1.950	2.100
Inhalt	m ³	1,65	2,00	2,35	2,70	3,00	3,30
Gewicht	kg	2.200	2.360	2.510	2.770	2.840	2.940
Zähne		3	4	4	5	5	5
A Gesamtbreite	mm	1.360	1.560	1.762	1.954	1.954	2.110
B Tiefe mit Zahn	mm	2.033	2.034	2.034	2.034	2.104	2.130
C Höhe mit Zahn	mm	1.601	1.618	1.618	1.618	1.693	1.684
D Einbolzpunkt zu Schneide mit Zahn	mm	1.959	1.979	1.979	1.979	2.094	2.059

¹⁾ auf Basis eines Standard-Tieflöffels mit Schnellwechsler-Aufnahme SWA 77 und Zähnen Z 70 C

Tieflöffel TL 08

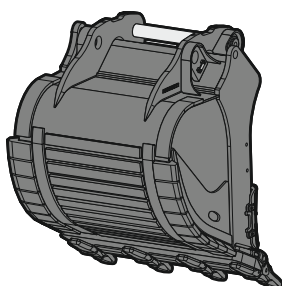
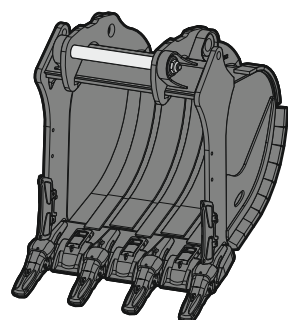
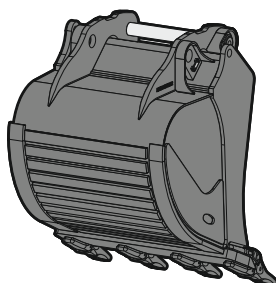
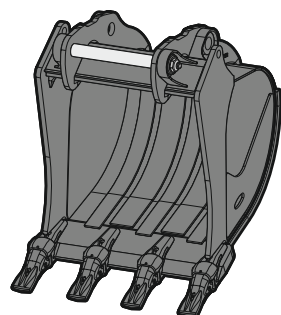
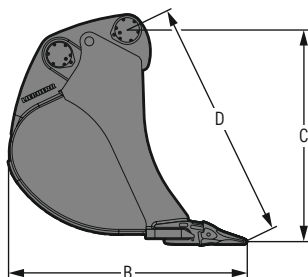
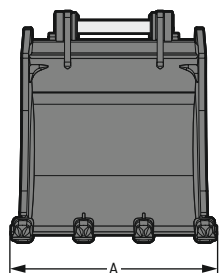

Maschinenzuordnung

Zuordnung Liebherr-Maschinen

Raupenbagger

| R 972 - R 978 SME

Zuordnung weitere Maschinenfabrikate

Gewichtsklasse

(genaue Zuordnung siehe Betriebsanleitung)

| ca. 60-80 t

Abmessungen¹⁾ / Gewichte¹⁾

Schnittbreite	mm	1.400	1.700	1.950	2.150	1.950	2.150	2.250	2.450
Inhalt	m ³	2,00	2,50	3,00	3,50	4,00	4,50	5,00	5,50
Gewicht	kg	2.465	2.820	3.100	3.320	3.560	3.780	3.935	4.190
Zähne		3	4	5	5	5	5	5	6
A Gesamtbreite	mm	1.403	1.703	1.943	2.143	1.943	2.143	2.283	2.458
B Tiefe mit Zahn	mm	1.963	1.963	1.963	1.963	2.284	2.284	2.284	2.284
C Höhe mit Zahn	mm	1.762	1.762	1.762	1.762	1.952	1.952	1.952	1.952
D Einbolzpunkt zu Schneide mit Zahn	mm	2.020	2.020	2.020	2.020	2.242	2.242	2.242	2.242

¹⁾ auf Basis eines Standard-Tieflöffels mit Direktanbau, gerader Schneide und Zähnen Z 70 C

Tieflöffel TL 09

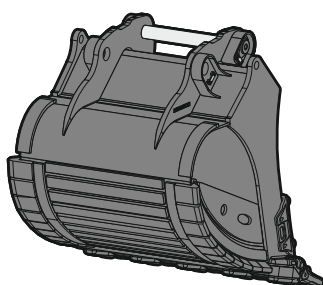
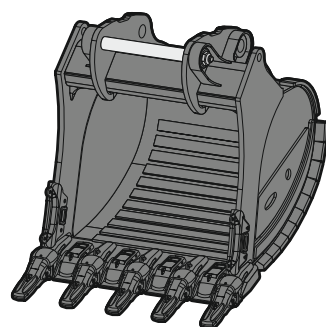
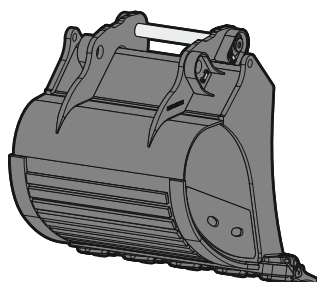
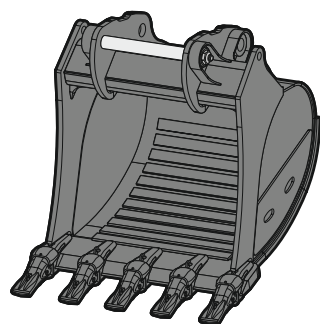
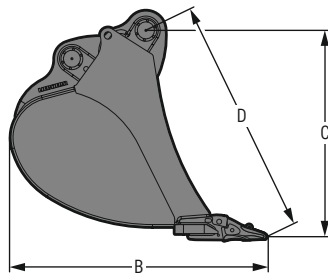
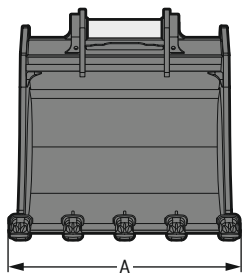

Maschinenzuordnung

Zuordnung Liebherr-Maschinen

Raupenbagger

R 992 - R 998 SME

Zuordnung weitere Maschinenfabrikate

Gewichtsklasse

(genaue Zuordnung siehe Betriebsanleitung)

ca. 80-100t

Abmessungen¹⁾ / Gewichte¹⁾

Schnittbreite	mm	1.450	1.800	2.000	2.200	2.200	2.300	2.300	2.350 ²⁾	2.500 ²⁾
Inhalt	m ³	2,60	3,60	4,10	4,50	5,20	5,60	6,20	6,20	6,80
Gewicht	kg	3.750	4.350	4.700	5.100	5.300	5.550	5.800	6.320	6.600
Zähne		3	4	4	5	5	5	5	5	5
A Gesamtbreite	mm	1.440	1.740	1.980	2.180	2.180	2.320	2.320	2.351	2.516
B Tiefe mit Zahn	mm	2.443	2.443	2.443	2.443	2.580	2.580	2.694	2.827	2.827
C Höhe mit Zahn	mm	1.994	1.994	1.994	1.994	2.083	2.083	2.177	2.192	2.192
D Einbolzpunkt zu Schneide mit Zahn	mm	2.320	2.320	2.320	2.320	2.413	2.413	2.512	2.594	2.594

¹⁾ auf Basis eines Standard-Tieflöffels mit Direktanbau, gerader Schneide, HD und Zähne Z 90 C

²⁾ auf Basis eines Standard-Tieflöffels mit Direktanbau, gerader Schneide, HD und Zähne Z 100 C

2in1-Löffel HTL 01

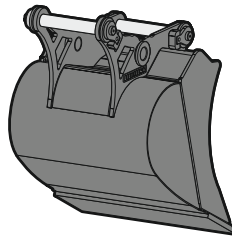
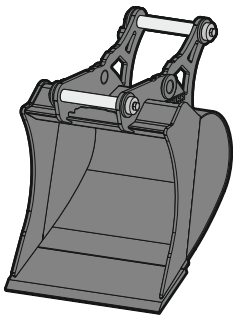
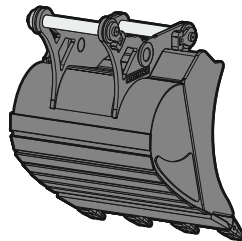
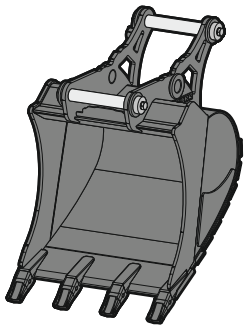
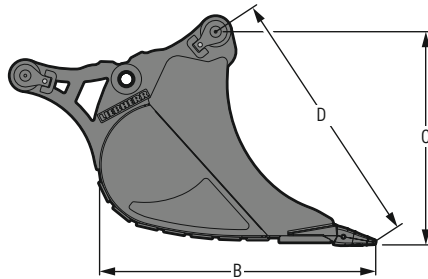
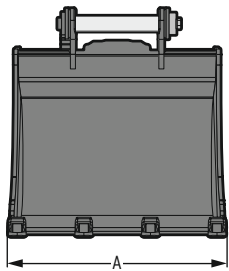

Maschinenzuordnung

Zuordnung Liebherr-Maschinen

Mobilbagger Compact

| A 909 Compact – A 912 Compact

Zuordnung weitere Maschinenfabrikate

Gewichtsklasse

(genaue Zuordnung siehe Betriebsanleitung)

| ca. 10–12t

Abmessungen¹⁾ / Gewichte¹⁾

Schnittbreite	mm	300 ²⁾	400 ²⁾	450	550	650	850	950
Inhalt	m ³	0,15	0,20	0,17	0,22	0,27	0,38	0,44
Gewicht	kg	221	234	210	237	252	288	303
Zähne		2	3	3	3	4	4	4
A Gesamtbreite	mm	300	400	460	560	660	860	960
B Tiefe mit Zahn	mm	1.211	1.211	1.090	1.090	1.090	1.090	1.090
B Tiefe mit Schneide	mm	1.133	1.133	1.013	1.013	1.013	1.013	1.013
C Höhe mit Zahn	mm	965	965	844	844	844	844	844
C Höhe mit Schneide	mm	948	948	832	832	832	832	832
D Einbolzpunkt zu Schneide mit Zahn	mm	1.252	1.252	1.043	1.043	1.043	1.043	1.043
D Einbolzpunkt zu Schneide mit Schneide	mm	1.201	1.201	999	999	999	999	999

¹⁾ auf Basis eines Standard-2in1-Löffels mit Schnellwechsler-Aufnahme SWA 33 und Zähnen UNI-25-2C

²⁾ eingeschränkte Grabtiefe bei Schnellwechsler-Aufnahme SWA 33

2in1-Löffel HTL 02

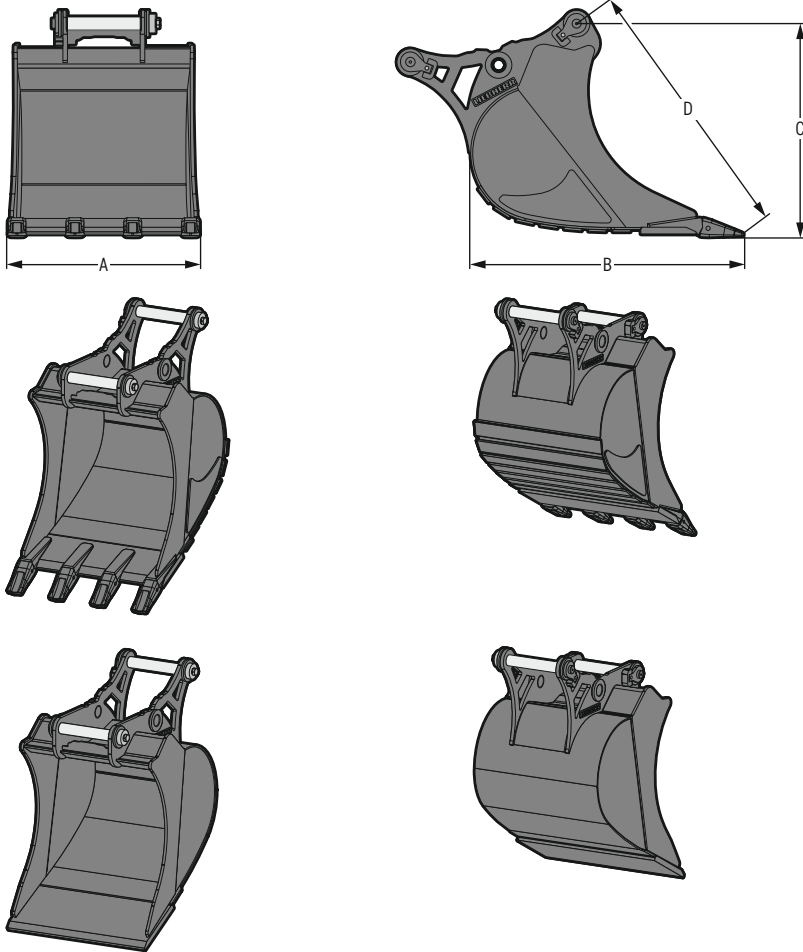

Maschinenzuordnung

Zuordnung Liebherr-Maschinen

Mobilbagger Compact	A 913 Compact - A 916 Compact
Mobilbagger	A 914
Raupenbagger Compact	R 914 Compact

Zuordnung weitere Maschinenfabrikate

Gewichtsklasse	ca. 13-15 t
(genaue Zuordnung siehe Betriebsanleitung)	

Abmessungen¹⁾ / Gewichte¹⁾

	mm	300 ²⁾	400 ²⁾	500 ³⁾	650	850	1.050	1.250
Schnittbreite	mm	300 ²⁾	400 ²⁾	500 ³⁾	650	850	1.050	1.250
Inhalt	m ³	0,17	0,24	0,32	0,36	0,50	0,65	0,80
Gewicht	kg	284	291	287	321	371	416	465
Zähne		2	2	3	3	4	4	5
A Gesamtbreite	mm	300	400	510	660	860	1.060	1.260
B Tiefe mit Zahn	mm	1.383	1.383	1.234	1.234	1.234	1.234	1.234
B Tiefe mit Schneide	mm	1.269	1.269	1.119	1.119	1.119	1.119	1.119
C Höhe mit Zahn	mm	1.016	1.016	967	967	967	967	967
C Höhe mit Schneide	mm	1.003	1.003	954	954	954	954	954
D Einbolzpunkt zu Schneide mit Zahn	mm	1.342	1.342	1.215	1.215	1.215	1.215	1.215
D Einbolzpunkt zu Schneide mit Schneide	mm	1.270	1.270	1.149	1.149	1.149	1.149	1.149

¹⁾ auf Basis eines Standard-2in1-Löffels mit Schnellwechsler-Aufnahme SWA 33 und Zähnen UNI-35-3C

²⁾ eingeschränkte Grabtiefe bei Schnellwechsler-Aufnahme SWA 33

³⁾ eingeschränkte Grabtiefe bei Schnellwechsler-Aufnahme SWA 48

2in1-Löffel HTL 03

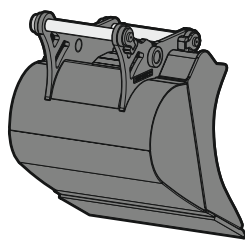
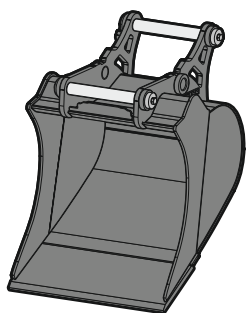
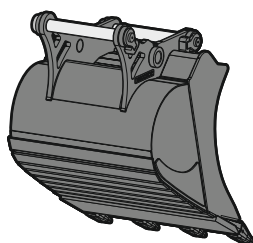
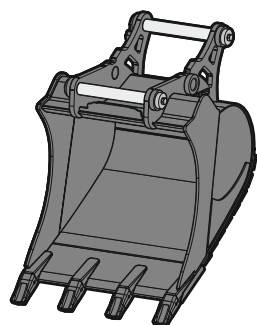
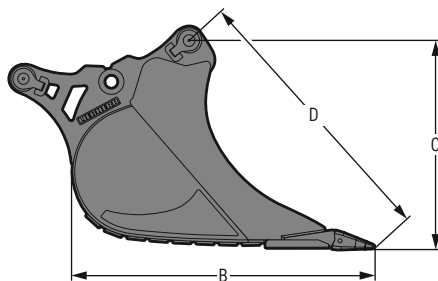
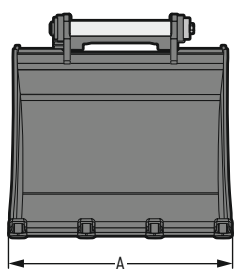

Maschinenzuordnung

Zuordnung Liebherr-Maschinen	
Mobilbagger Compact	A 918 Compact
Mobilbagger	A 916 - A 918
Raupenbagger Compact	R 920 Compact
Zweiwegebagger	A 922 Rail, A 924 Rail, RE 25 M

Zuordnung weitere Maschinenfabrikate	
Gewichtsklasse	ca. 16-19t
(genaue Zuordnung siehe Betriebsanleitung)	

Abmessungen / Gewichte

	mm	300 ¹⁾³⁾	400 ¹⁾³⁾	500 ²⁾⁴⁾	650 ²⁾	850 ²⁾	1.050 ²⁾	1.250 ²⁾
Schnittbreite	mm	300 ¹⁾³⁾	400 ¹⁾³⁾	500 ²⁾⁴⁾	650 ²⁾	850 ²⁾	1.050 ²⁾	1.250 ²⁾
Inhalt	m ³	0,17	0,24	0,32	0,42	0,60	0,80	0,95
Gewicht	kg	280	290	413	450	510	584	628
Zähne		2	2	3	3	4	4	5
A Gesamtbreite	mm	300	400	510	660	860	1.080	1.280
B Tiefe mit Zahn	mm	1.383	1.383	1.434	1.434	1.434	1.434	1.434
B Tiefe mit Schneide	mm	1.269	1.269	1.319	1.319	1.319	1.319	1.319
C Höhe mit Zahn	mm	1.016	1.016	996	996	996	996	996
C Höhe mit Schneide	mm	1.003	1.003	982	982	982	982	982
D Einbolzpunkt zu Schneide mit Zahn	mm	1.342	1.342	1.317	1.317	1.317	1.317	1.317
D Einbolzpunkt zu Schneide mit Schneide	mm	1.270	1.270	1.245	1.245	1.245	1.245	1.245

¹⁾ auf Basis eines Standard-2in1-Löffels mit Schnellwechsler-Aufnahme SWA 33 und Zähnen UNI-35-3C

²⁾ auf Basis eines Standard-2in1-Löffels mit Schnellwechsler-Aufnahme SWA 48 und Zähnen UNI-35-3C

³⁾ eingeschränkte Grabtiefe bei Schnellwechsler-Aufnahme SWA 33

⁴⁾ eingeschränkte Grabtiefe bei Schnellwechsler-Aufnahme SWA 48

2in1-Löffel HTL 04-01

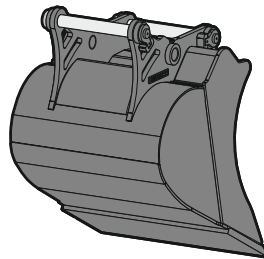
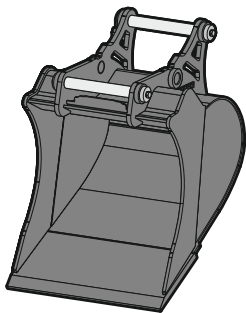
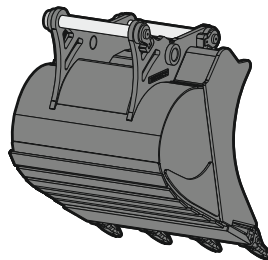
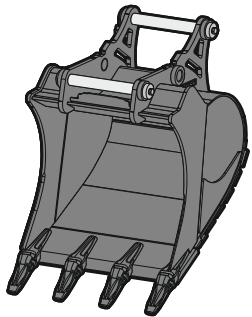
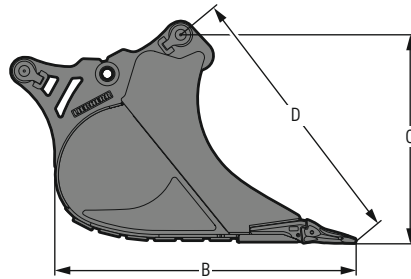
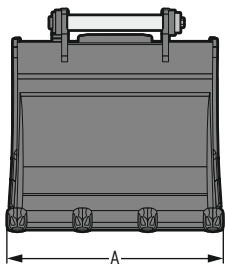

Maschinenzuordnung

Zuordnung Liebherr-Maschinen

Mobilbagger	A 920
Raupenbagger Compact	R 926 Compact
Raupenbagger	R 918 - R 922

Zuordnung weitere Maschinenfabrikate

Gewichtsklasse	ca. 18-21t
(genaue Zuordnung siehe Betriebsanleitung)	

Abmessungen¹⁾ / Gewichte¹⁾

	mm	650	850	1.050	1.250	1.400
Schnittbreite	mm	650	850	1.050	1.250	1.400
Inhalt	m ³	0,55	0,60	0,80	1,00	1,15
Gewicht	kg	604	627	707	807	879
Zähne		3	3	4	5	5
A Gesamtbreite	mm	680	880	1.080	1.280	1.430
B Tiefe mit Zahn	mm	1.509	1.509	1.509	1.509	1.509
B Tiefe mit Schneide	mm	1.418	1.418	1.418	1.418	1.418
C Höhe mit Zahn	mm	1.053	1.053	1.053	1.053	1.053
C Höhe mit Schneide	mm	1.049	1.049	1.049	1.049	1.049
D Einbolzpunkt zu Schneide mit Zahn	mm	1.369	1.369	1.369	1.369	1.369
D Einbolzpunkt zu Schneide mit Schneide	mm	1.313	1.313	1.313	1.313	1.313

¹⁾ auf Basis eines Standard-2in1-Löffels mit Schnellwechsler-Aufnahme SWA 48 und Zähnen Z 35 C

2in1-Löffel HTL 04-02

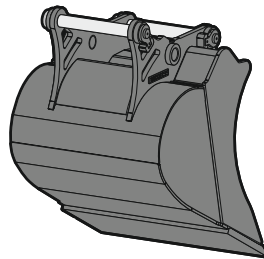
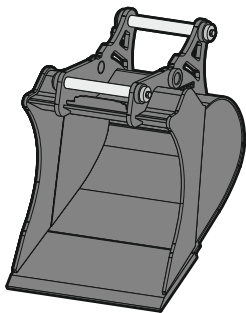
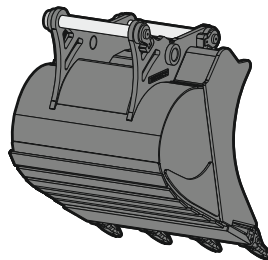
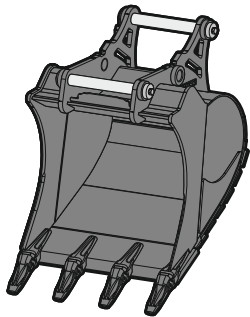
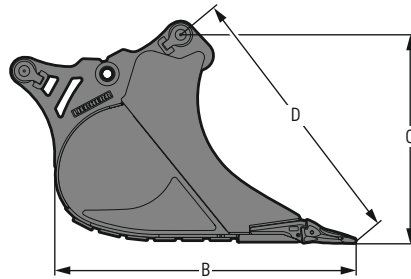
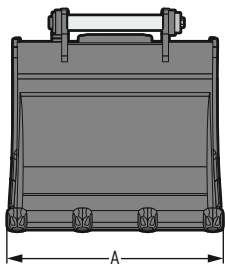

Maschinenzuordnung

Zuordnung Liebherr-Maschinen

Mobilbagger	A 924 - A 924 Heavy Lift
Raupenbagger Compact	R 936 Compact
Raupenbagger	R 922 - R 928

Zuordnung weitere Maschinenfabrikate

Gewichtsklasse	ca. 19-28t
(genaue Zuordnung siehe Betriebsanleitung)	

Abmessungen¹⁾ / Gewichte¹⁾

	mm	650	850	1.050	1.250	1.400	1.500	1.600	1.700	1.800
Schnittbreite	mm	650	850	1.050	1.250	1.400	1.500	1.600	1.700	1.800
Inhalt	m ³	0,55	0,75	0,95	1,15	1,35	1,45	1,55	1,85	2,00
Gewicht	kg	612	697	787	882	942	978	1.016	1.179	1.223
Zähne		3	3	4	5	5	5	5	6	6
A Gesamtbreite	mm	680	880	1.080	1.280	1.430	1.530	1.630	1.730	1.830
B Tiefe mit Zahn	mm	1.509	1.509	1.509	1.509	1.509	1.509	1.509	1.509	1.509
B Tiefe mit Schneide	mm	1.418	1.418	1.418	1.418	1.418	1.418	1.418	1.418	1.418
C Höhe mit Zahn	mm	1.053	1.053	1.053	1.053	1.053	1.053	1.053	1.053	1.053
C Höhe mit Schneide	mm	1.049	1.049	1.049	1.049	1.049	1.049	1.049	1.049	1.049
D Einbolzpunkt zu Schneide mit Zahn	mm	1.369	1.369	1.369	1.369	1.369	1.369	1.369	1.369	1.369
D Einbolzpunkt zu Schneide mit Schneide	mm	1.313	1.313	1.313	1.313	1.313	1.313	1.313	1.313	1.313

¹⁾ auf Basis eines Standard-2in1-Löffels mit Schnellwechsler-Aufnahme SWA 48 und Zähnen Z 40 C

Universallöffel UL 02

Optimal in Kombination mit einer Schwenkeinheit oder einem Schwenkrotator

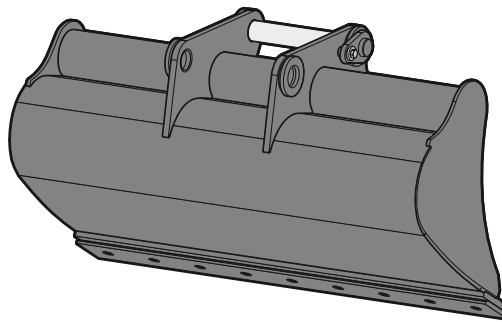
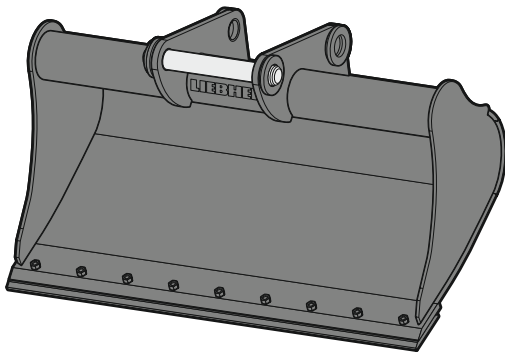
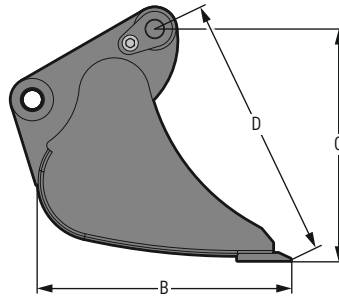
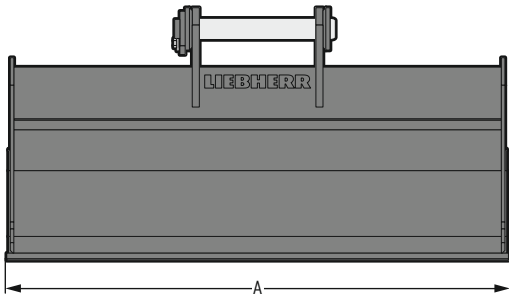

Maschinenzuordnung

Zuordnung Liebherr-Maschinen

Mobilbagger Compact	A 913 Compact - A 918 Compact
Mobilbagger	A 914 - A 918
Raupenbagger Compact	R 914 Compact

Zuordnung weitere Maschinenfabrikate

Gewichtsklasse	ca. 13-18 t
(genaue Zuordnung siehe Betriebsanleitung)	

Abmessungen¹⁾ / Gewichte¹⁾

Schnittbreite	mm	1.400	1.400
Inhalt	m ³	0,40	0,50
Gewicht	kg	227	240
A Gesamtbreite	mm	1.420	1.420
B Tiefe ohne Unterschraubmesser	mm	714	714
B Tiefe mit Unterschraubmesser	mm	737	737
C Höhe ohne Unterschraubmesser	mm	655	655
C Höhe mit Unterschraubmesser	mm	671	671
D Einbolzpunkt zu Schneide ohne Unterschraubmesser	mm	759	759
D Einbolzpunkt zu Schneide mit Unterschraubmesser	mm	785	785

¹⁾ auf Basis eines Standard-Universallöffels mit Schnellwechsler-Aufnahme SWA 33

Universallöffel UL 03

Optimal in Kombination mit einer Schwenkeinheit oder einem Schwenkrotator

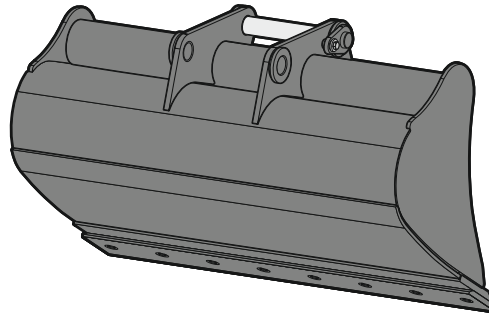
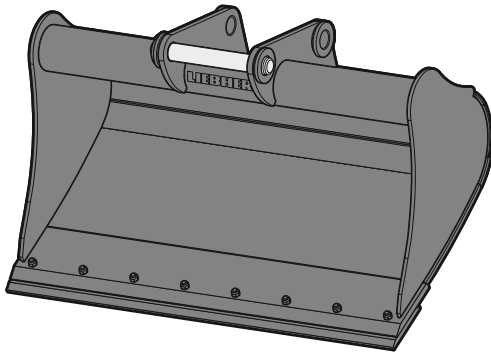
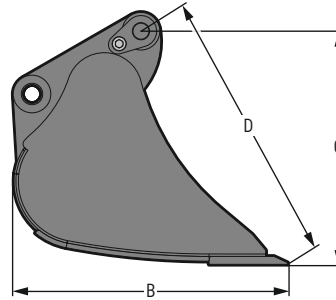
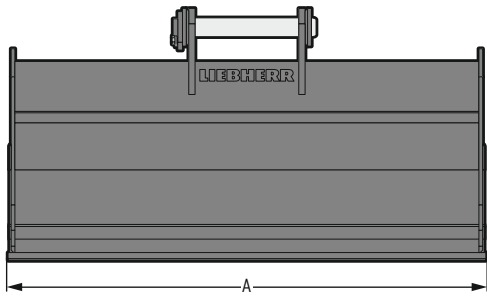

Maschinenzuordnung

Zuordnung Liebherr-Maschinen

Mobilbagger Compact	A 913 Compact – A 918 Compact
Mobilbagger	A 914 – A 918
Raupenbagger Compact	R 914 Compact – R 920 Compact
Zweiwegebagger	A 922 Rail, A 924 Rail, RE 25 M

Zuordnung weitere Maschinenfabrikate

Gewichtsklasse	ca. 13–18 t
(genaue Zuordnung siehe Betriebsanleitung)	

Abmessungen¹⁾ / Gewichte¹⁾

Schnittbreite	mm	1.500
Inhalt	m ³	0,60
Gewicht	kg	368
A Gesamtbreite	mm	1.520
B Tiefe ohne Unterschraubmesser	mm	871
B Tiefe mit Unterschraubmesser	mm	908
C Höhe ohne Unterschraubmesser	mm	742
C Höhe mit Unterschraubmesser	mm	762
D Einbolzpunkt zu Schneide ohne Unterschraubmesser	mm	877
D Einbolzpunkt zu Schneide mit Unterschraubmesser	mm	914

¹⁾ auf Basis eines Standard-Universallöffels mit Schnellwechsler-Aufnahme SWA 33

Universallöffel UL 04

Optimal in Kombination mit einer Schwenkeinheit oder einem Schwenkrotator

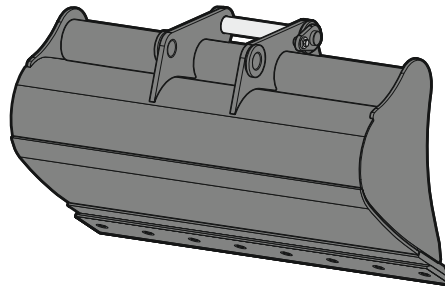
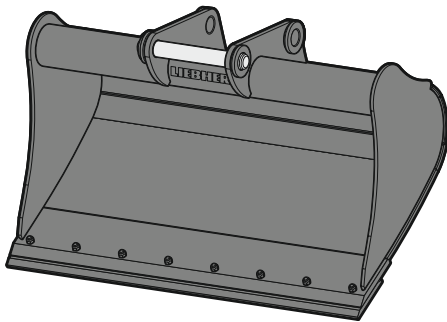
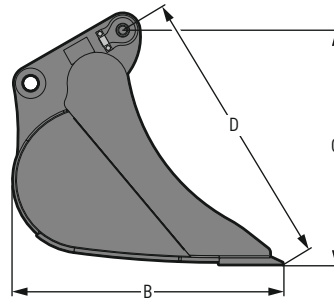
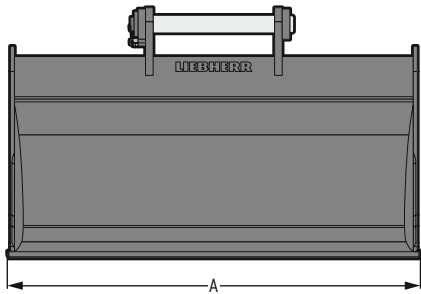

Maschinenzuordnung

Zuordnung Liebherr-Maschinen

Mobilbagger Compact	A 918 Compact
Mobilbagger	A 916 - A 924 Heavy Lift
Raupenbagger Compact	R 920 Compact - R 926 Compact
Raupenbagger	R 918 - R 928

Zuordnung weitere Maschinenfabrikate

Gewichtsklasse	ca. 16-26 t
(genaue Zuordnung siehe Betriebsanleitung)	

Abmessungen¹⁾ / Gewichte¹⁾

Schnittbreite	mm	1.600	1.600
Inhalt	m ³	0,80	1,00
Gewicht	kg	473	496
A Gesamtbreite	mm	1.620	1.620
B Tiefe ohne Unterschraubmesser	mm	1.063	1.063
B Tiefe mit Unterschraubmesser	mm	1.100	1.100
C Höhe ohne Unterschraubmesser	mm	925	925
C Höhe mit Unterschraubmesser	mm	945	945
D Einbolzpunkt zu Schneide ohne Unterschraubmesser	mm	1.119	1.119
D Einbolzpunkt zu Schneide mit Unterschraubmesser	mm	1.157	1.157

¹⁾ auf Basis eines Standard-Universallöffels mit Schnellwechsler-Aufnahme SWA 48

Grabenräumlöffel GRL starr 01

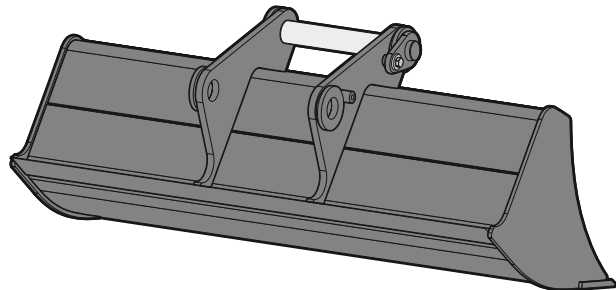
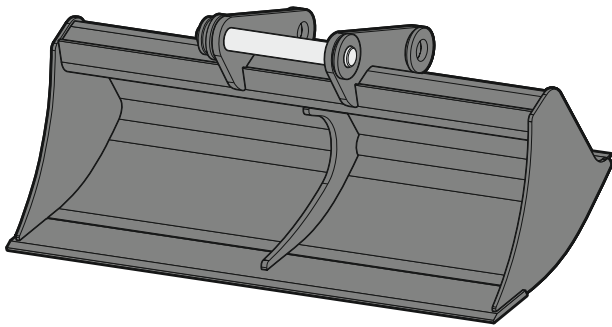
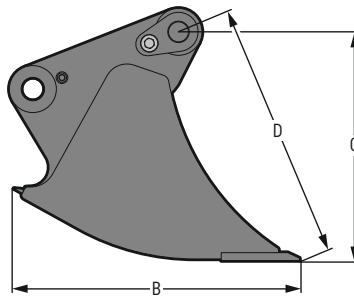
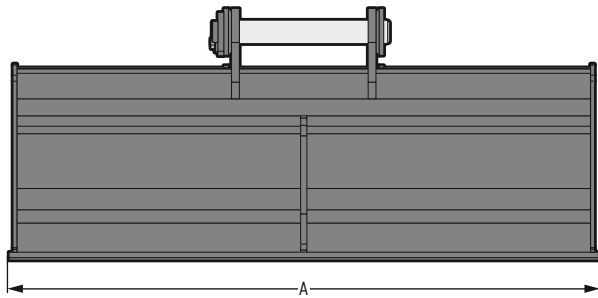

Maschinenzuordnung

Zuordnung Liebherr-Maschinen

Mobilbagger Compact

| A 909 Compact – A 913 Compact

Zuordnung weitere Maschinenfabrikate

Gewichtsklasse
(genaue Zuordnung siehe Betriebsanleitung)

| ca. 10-12t

Abmessungen¹⁾ / Gewichte¹⁾

Schnittbreite	mm	1.300	1.500
Inhalt	m ³	0,27	0,33
Gewicht	kg	194	214
A Gesamtbreite	mm	1.310	1.510
B Tiefe ohne Unterschraubmesser	mm	731	731
C Höhe ohne Unterschraubmesser	mm	585	585
D Einbolzpunkt zu Schneide ohne Unterschraubmesser	mm	662	662

¹⁾ auf Basis eines starren Grabenräumlöffels mit Schnellwechsler-Aufnahme SWA 33 und Rückenschnaide

Grabenräumlöffel GRL starr 02

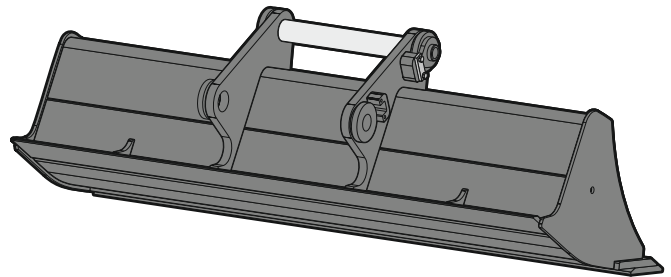
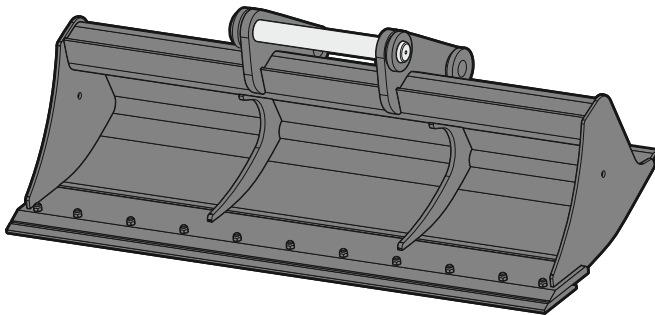
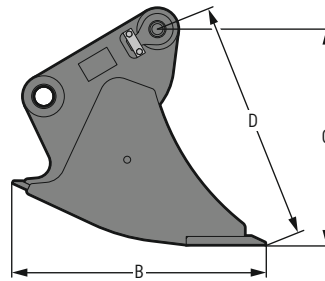
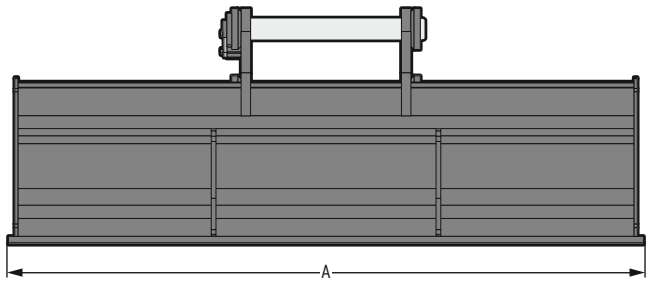

Maschinenzuordnung

Zuordnung Liebherr-Maschinen

Mobilbagger Compact	A 914 Compact – A 918 Compact
Mobilbagger	A 914 – A 918
Raupenbagger Compact	R 914 Compact – R 920 Compact

Zuordnung weitere Maschinenfabrikate

Gewichtsklasse	ca. 14–18 t
(genaue Zuordnung siehe Betriebsanleitung)	

Abmessungen¹⁾ / Gewichte¹⁾

Schnittbreite	mm	1.500	2.000	2.000
Inhalt	m ³	0,50	0,48	0,65
Gewicht	kg	362	351	385
A Gesamtbreite	mm	1.520	2.020	2.020
B Tiefe ohne Unterschraubmesser	mm	800	800	800
B Tiefe mit Unterschraubmesser	mm	837	837	837
C Höhe ohne Unterschraubmesser	mm	685	685	685
C Höhe mit Unterschraubmesser	mm	705	705	705
D Einbolzpunkt zu Schneide ohne Unterschraubmesser	mm	766	766	766
D Einbolzpunkt zu Schneide mit Unterschraubmesser	mm	801	801	801

¹⁾ auf Basis eines starren Grabenräumlöffels mit Schnellwechsler-Aufnahme SWA 33 und Rückenschnaide

Grabenräumlöffel GRL starr 02B

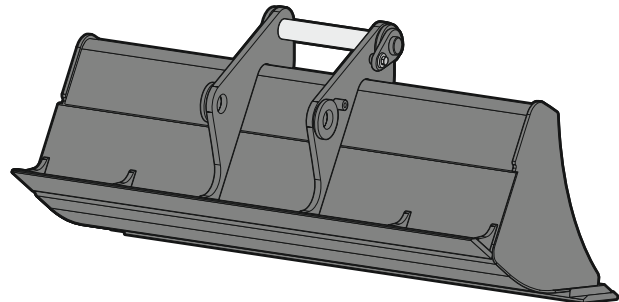
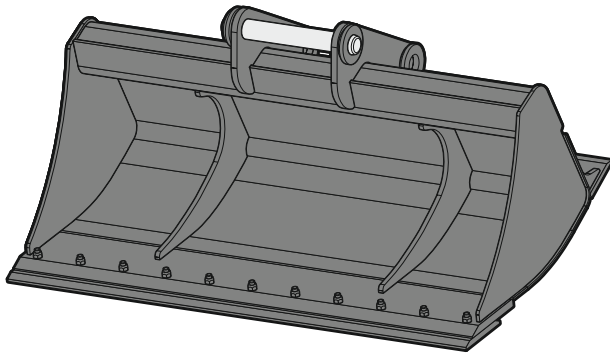
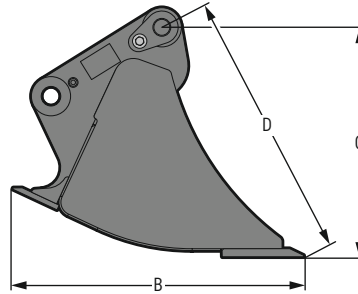
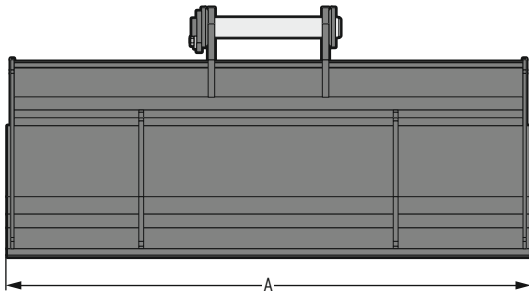

Maschinenzuordnung

Zuordnung Liebherr-Maschinen

Mobilbagger Compact	A 914 Compact – A 918 Compact
Mobilbagger	A 914 – A 918
Zweiwegebagger	A 922 Rail, A 924 Rail, RE 25 M

Zuordnung weitere Maschinenfabrikate

Gewichtsklasse	ca. 14–18 t
(genaue Zuordnung siehe Betriebsanleitung)	

Abmessungen¹⁾ / Gewichte¹⁾

	mm	600	800	1.000	1.200	1.400	1.600	1.800	2.000
Schnittbreite	mm	600	800	1.000	1.200	1.400	1.600	1.800	2.000
Inhalt	m ³	0,17	0,25	0,30	0,38	0,45	0,50	0,57	0,65
Gewicht	kg	167	196	225	255	293	330	360	390
A Gesamtbreite	mm	600	800	1.000	1.200	1.400	1.600	1.800	2.000
B Tiefe ohne Unterschraubmesser	mm	893	893	893	893	893	893	893	893
B Tiefe mit Unterschraubmesser	mm	935	935	935	935	935	935	935	935
C Höhe ohne Unterschraubmesser	mm	704	704	704	704	704	704	704	704
C Höhe mit Unterschraubmesser	mm	724	724	724	724	724	724	724	724
D Einbolzpunkt zu Schneide ohne Unterschraubmesser	mm	827	827	827	827	827	827	827	827
D Einbolzpunkt zu Schneide mit Unterschraubmesser	mm	867	867	867	867	867	867	867	867

¹⁾ auf Basis eines starren Grabenräumlöffels mit Schnellwechsler-Aufnahme SWA 33 und Rückenschneide

Grabenräumlöffel GRL starr Rail

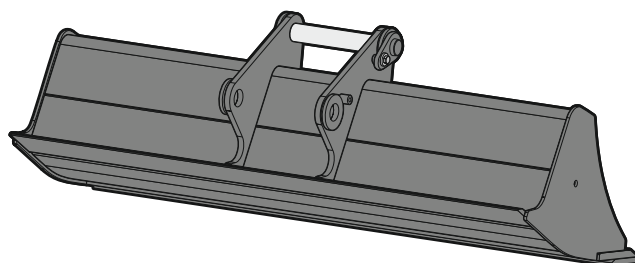
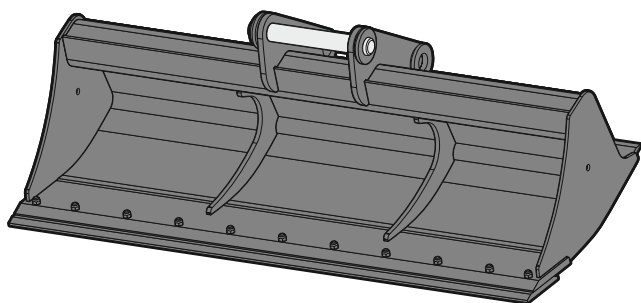
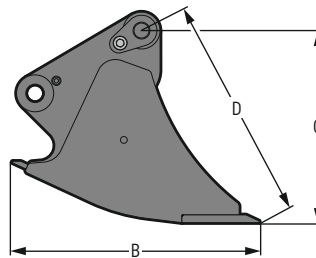
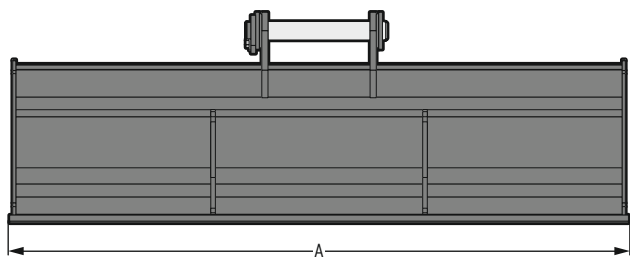

Maschinenzuordnung

Zuordnung Liebherr-Maschinen

Zweiwegebagger

| A 922 Rail, A 924 Rail, RE 25 M

Zuordnung weitere Maschinenfabrikate

Gewichtsklasse
(genaue Zuordnung siehe Betriebsanleitung)

| ca. 22-24 t

Abmessungen¹⁾ / Gewichte¹⁾

Schnittbreite	mm	1.600	2.000	2.000
Inhalt	m ³	0,80	0,48	0,65
Gewicht	kg	451	351	385
A Gesamtbreite	mm	1.600	2.000	2.000
B Tiefe ohne Unterschraubmesser	mm	800	800	800
B Tiefe mit Unterschraubmesser	mm	842	842	842
C Höhe ohne Unterschraubmesser	mm	625	625	625
C Höhe mit Unterschraubmesser	mm	645	645	645
D Einbolzpunkt zu Schneide ohne Unterschraubmesser	mm	732	732	732
D Einbolzpunkt zu Schneide mit Unterschraubmesser	mm	771	771	771

¹⁾ auf Basis eines starren Grabenräumlöffels Rail mit Schnellwechsler-Aufnahme SWA 33 und Rückenschneide

Grabenräumlöffel GRL starr 03

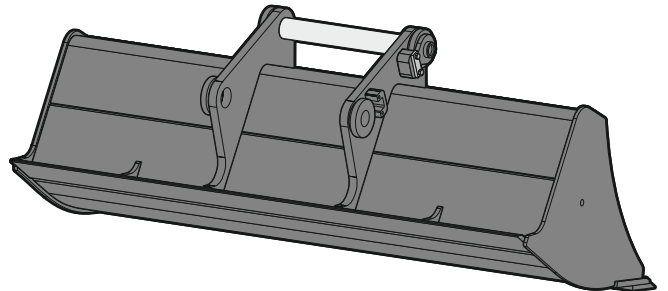
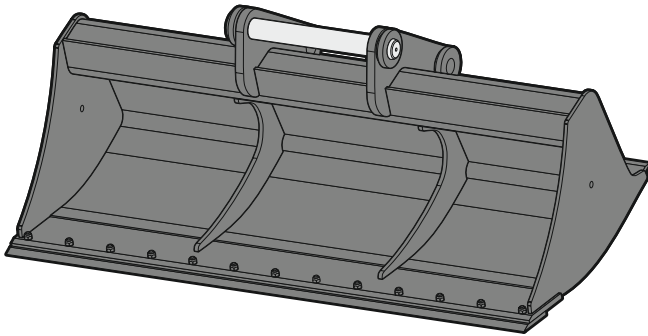
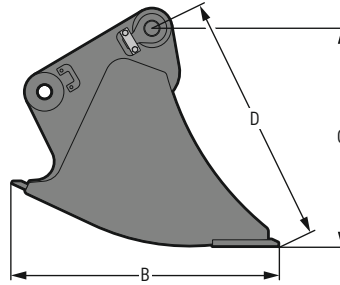
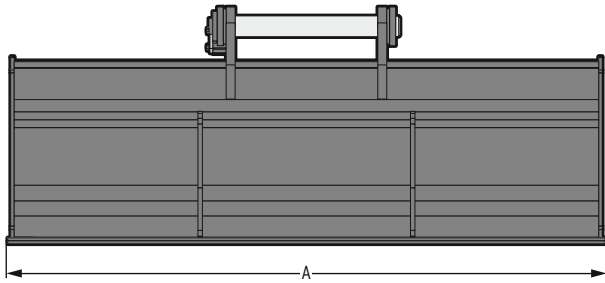

Maschinenzuordnung

Zuordnung Liebherr-Maschinen

Mobilbagger	A 920
Raupenbagger	R 918

Zuordnung weitere Maschinenfabrikate

Gewichtsklasse	ca. 16-19t
(genaue Zuordnung siehe Betriebsanleitung)	

Abmessungen¹⁾ / Gewichte¹⁾

Schnittbreite	mm	2.000	2.400
Inhalt	m ³	0,70	0,85
Gewicht	kg	522	605
A Gesamtbreite	mm	2.010	2.410
B Tiefe ohne Unterschraubmesser	mm	894	894
B Tiefe mit Unterschraubmesser	mm	934	934
C Höhe ohne Unterschraubmesser	mm	732	732
C Höhe mit Unterschraubmesser	mm	751	751
D Einbolzpunkt zu Schneide ohne Unterschraubmesser	mm	846	846
D Einbolzpunkt zu Schneide mit Unterschraubmesser	mm	883	883

¹⁾ auf Basis eines starren Grabenräumlöffels mit Schnellwechsler-Aufnahme SWA 48 und Rückenschnaide

Grabenräumlöffel GRL starr 04

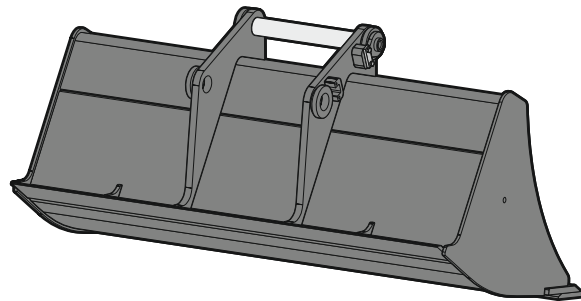
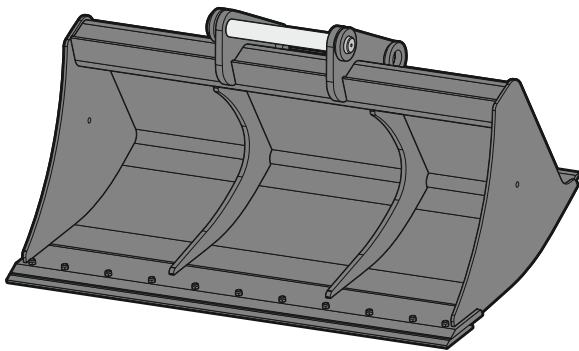
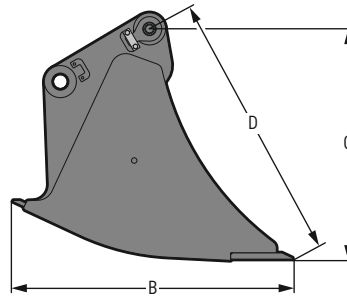
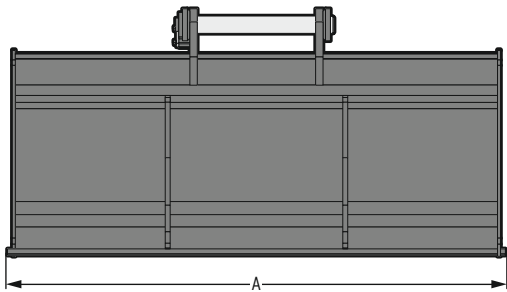

Maschinenzuordnung

Zuordnung Liebherr-Maschinen

Mobilbagger	A 924 - A 924 Heavy Lift
Raupenbagger Compact	R 926 Compact
Raupenbagger	R 922 - R 928

Zuordnung weitere Maschinenfabrikate

Gewichtsklasse	ca. 18-28 t
(genaue Zuordnung siehe Betriebsanleitung)	

Abmessungen¹⁾ / Gewichte¹⁾

Schnittbreite	mm	1.500	2.000	2.000	2.400
Inhalt	m ³	0,50	0,70	1,20	0,85
Gewicht	kg	425	522	637	605
A Gesamtbreite	mm	1.520	2.020	2.020	2.420
B Tiefe ohne Unterschraubmesser	mm	1.134	1.134	1.134	1.134
B Tiefe mit Unterschraubmesser	mm	1.172	1.172	1.172	1.172
C Höhe ohne Unterschraubmesser	mm	935	935	935	935
C Höhe mit Unterschraubmesser	mm	955	955	955	955
D Einbolzpunkt zu Schneide ohne Unterschraubmesser	mm	1.100	1.100	1.100	1.100
D Einbolzpunkt zu Schneide mit Unterschraubmesser	mm	1.137	1.137	1.137	1.137

¹⁾ auf Basis eines starren Grabenräumlöffels mit Schnellwechsler-Aufnahme SWA 48 und Rückenschnaide

Grabenräumlöffel GRL starr 05

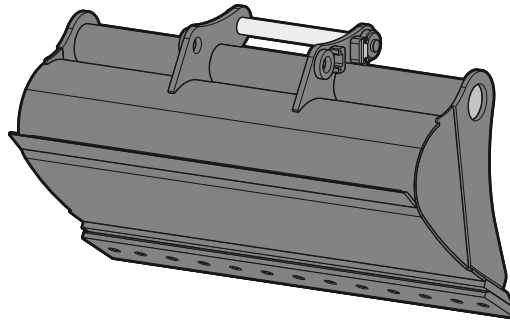
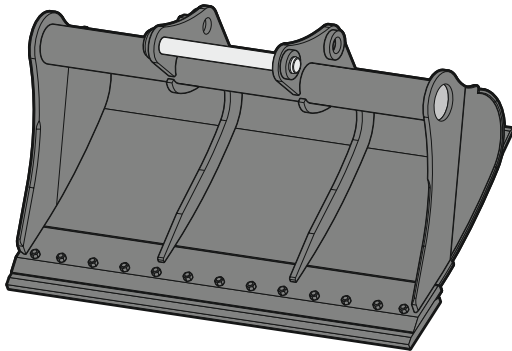
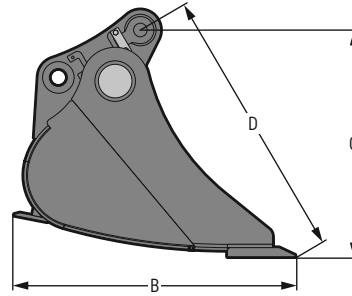
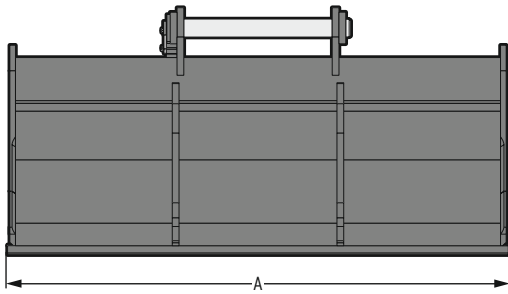

Maschinenzuordnung

Zuordnung Liebherr-Maschinen

Raupenbagger Compact	R 936 Compact
Raupenbagger	R 930 - R 934

Zuordnung weitere Maschinenfabrikate

Gewichtsklasse	ca. 28-35t
(genaue Zuordnung siehe Betriebsanleitung)	

Abmessungen¹⁾ / Gewichte¹⁾

Schnittbreite	mm	2.000	2.400	2.400
Inhalt	m ³	0,70	0,85	1,15
Gewicht	kg	550	639	718
A Gesamtbreite	mm	2.020	2.420	2.420
B Tiefe ohne Unterschraubmesser	mm	1.245	1.245	1.245
B Tiefe mit Unterschraubmesser	mm	1.311	1.311	1.311
C Höhe ohne Unterschraubmesser	mm	1.005	1.005	1.005
C Höhe mit Unterschraubmesser	mm	1.045	1.045	1.045
D Einbolzpunkt zu Schneide ohne Unterschraubmesser	mm	1.217	1.217	1.217
D Einbolzpunkt zu Schneide mit Unterschraubmesser	mm	1.287	1.287	1.287

¹⁾ auf Basis eines starren Grabenräumlöffels mit Schnellwechsler-Aufnahme SWA 66 und Rückenschnaide

Grabenräumlöffel GRL starr 06

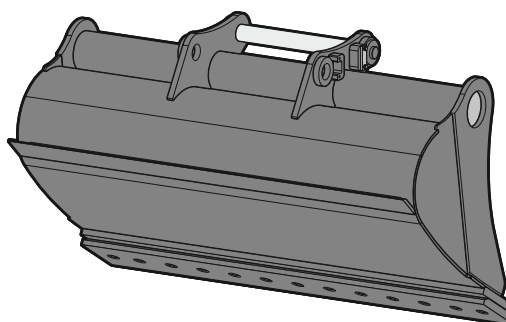
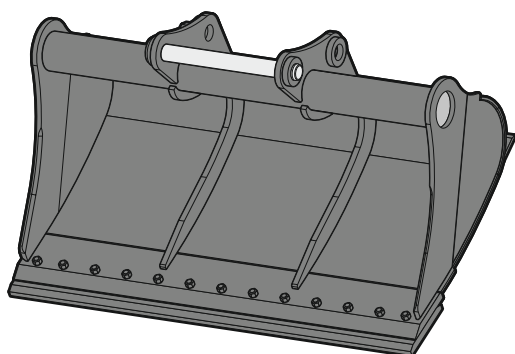
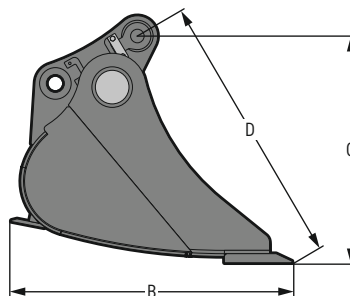
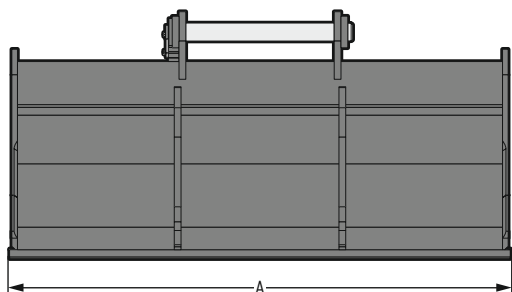

Maschinenzuordnung

Zuordnung Liebherr-Maschinen

Raupenbagger

| R 938 - R 945

Zuordnung weitere Maschinenfabrikate

Gewichtsklasse

(genaue Zuordnung siehe Betriebsanleitung)

| ca. 37-45 t

Abmessungen¹⁾ / Gewichte¹⁾

Schnittbreite	mm	2.200	2.400	2.800	2.800
Inhalt	m ³	1,65	1,50	2,60	2,90
Gewicht	kg	1.050	964	1.522	1.561
A Gesamtbreite	mm	2.220	2.420	2.820	2.820
B Tiefe ohne Unterschraubmesser	mm	1.245	1.245	1.245	1.245
B Tiefe mit Unterschraubmesser	mm	1.311	1.311	1.311	1.311
C Höhe ohne Unterschraubmesser	mm	1.005	1.005	1.005	1.005
C Höhe mit Unterschraubmesser	mm	1.045	1.045	1.045	1.045
D Einbolzpunkt zu Schneide ohne Unterschraubmesser	mm	1.217	1.217	1.217	1.217
D Einbolzpunkt zu Schneide mit Unterschraubmesser	mm	1.287	1.287	1.287	1.287

¹⁾ auf Basis eines starren Grabenräumlöffels mit Schnellwechsler-Aufnahme SWA 66 und Rückenschnaide

Planierlöffel PL 02

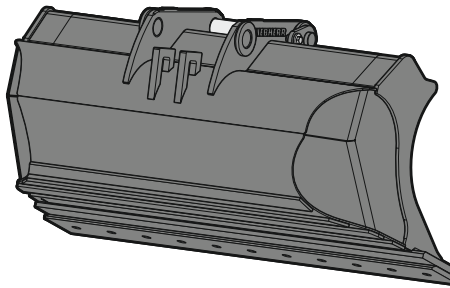
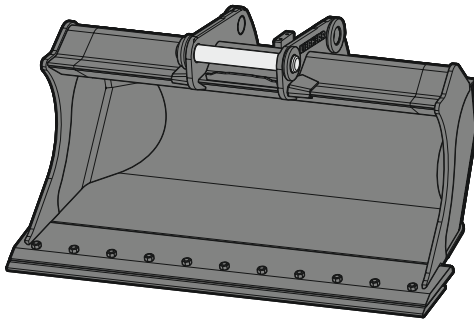
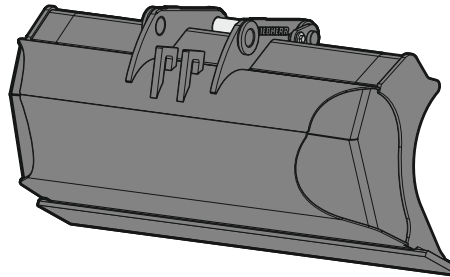
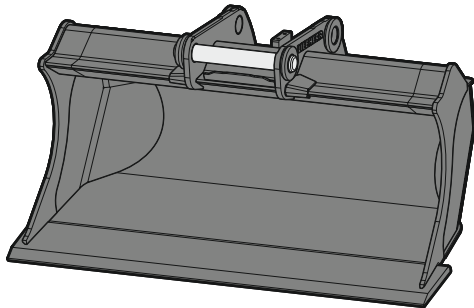
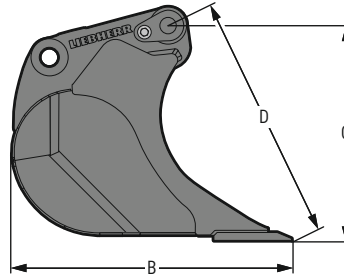
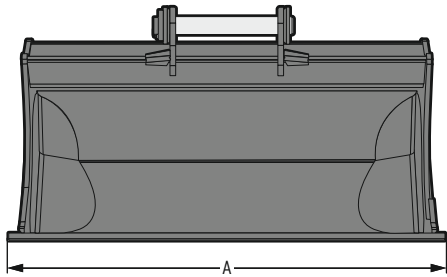

Maschinenzuordnung

Zuordnung Liebherr-Maschinen

Mobilbagger Compact	A 909 Compact – A 914 Compact
Mobilbagger	A 914
Raupenbagger Compact	R 914 Compact

Zuordnung weitere Maschinenfabrikate

Gewichtsklasse	ca. 8-15 t
(genaue Zuordnung siehe Betriebsanleitung)	

Abmessungen¹⁾ / Gewichte¹⁾

Schnittbreite	mm	1.400	1.600
Inhalt	m ³	0,40	0,50
Gewicht	kg	280	310
A Gesamtbreite	mm	1.400	1.600
B Tiefe ohne Unterschraubmesser	mm	904	904
C Höhe ohne Unterschraubmesser	mm	699	699
D Einbolzpunkt zu Schneide ohne Unterschraubmesser	mm	800	800

¹⁾ auf Basis eines Standard-Planierlöffels mit Schnellwechsler-Aufnahme SWA 33

Planierlöffel PL 03

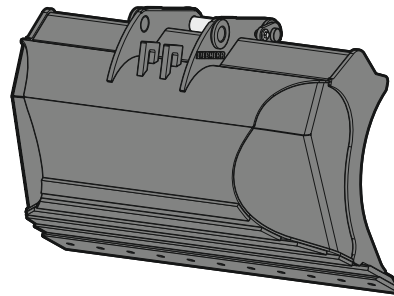
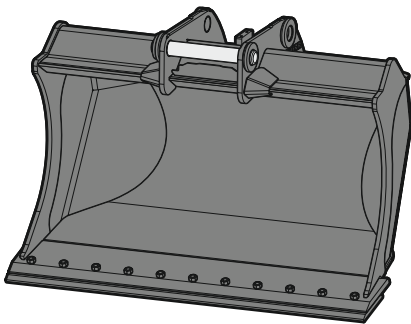
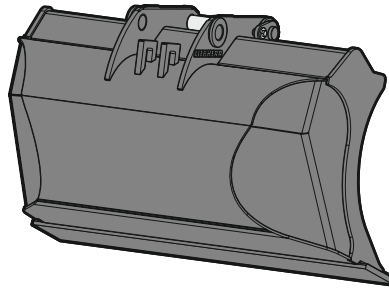
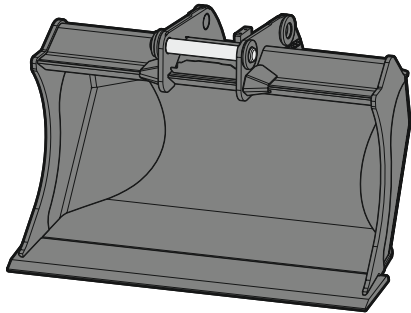
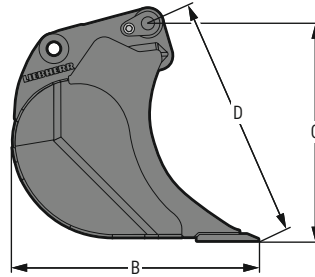
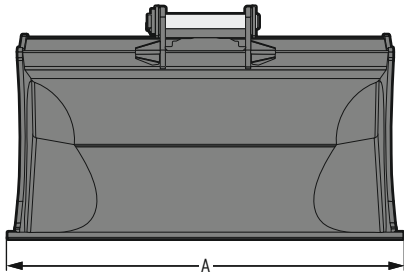

Maschinenzuordnung

Zuordnung Liebherr-Maschinen

Mobilbagger Compact	A 916 Compact - A 918 Compact
Mobilbagger	A 916 - A 918
Raupenbagger Compact	R 920 Compact
Zweiwegebagger	A 922 Rail, A 924 Rail, RE 25 M

Zuordnung weitere Maschinenfabrikate

Gewichtsklasse	ca. 15-20t
(genaue Zuordnung siehe Betriebsanleitung)	

Abmessungen¹⁾ / Gewichte¹⁾

Schnittbreite	mm	1.400	1.600
Inhalt	m ³	0,65	0,75
Gewicht	kg	350	390
A Gesamtbreite	mm	1.400	1.600
B Tiefe ohne Unterschraubmesser	mm	1.006	1.006
C Höhe ohne Unterschraubmesser	mm	891	891
D Einbolzpunkt zu Schneide ohne Unterschraubmesser	mm	994	994

¹⁾ auf Basis eines Standard-Planierlöffels mit Schnellwechsler-Aufnahme SWA 33

Planierlöffel PL 04

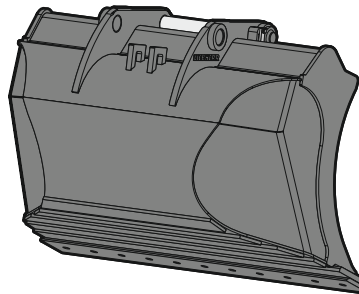
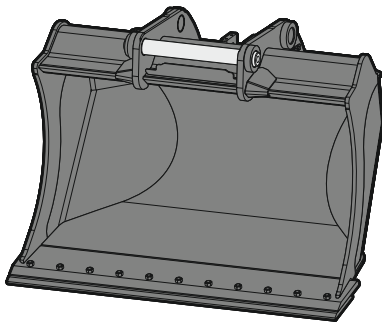
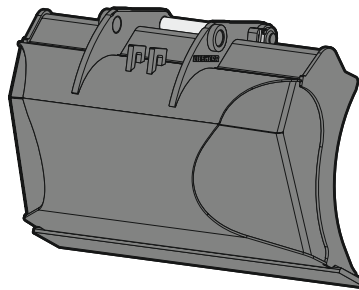
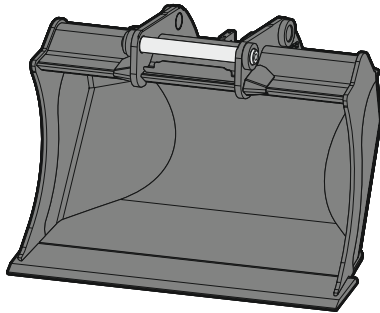
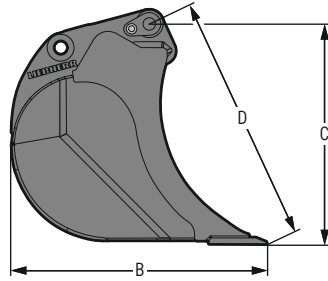
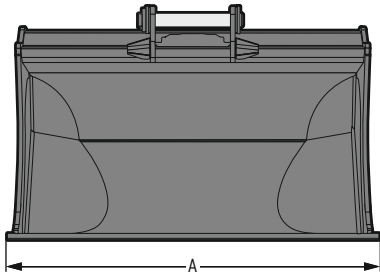

Maschinenzuordnung

Zuordnung Liebherr-Maschinen

Mobilbagger	A 920 - A 924
Raupenbagger Compact	R 926 Compact
Raupenbagger	R 918

Zuordnung weitere Maschinenfabrikate

Gewichtsklasse	ca. 20-25t
(genaue Zuordnung siehe Betriebsanleitung)	

Abmessungen¹⁾ / Gewichte¹⁾

Schnittbreite	mm	1.600
Inhalt	m ³	0,90
Gewicht	kg	470
A Gesamtbreite	mm	1.600
B Tiefe ohne Unterschraubmesser	mm	1.110
C Höhe ohne Unterschraubmesser	mm	959
D Einbolzpunkt zu Schneide ohne Unterschraubmesser	mm	1.082

¹⁾ auf Basis eines Standard-Planierlöffels mit Schnellwechsler-Aufnahme SWA 48

Grabenräumlöffel GRL 80

mit Schwenkzylinder

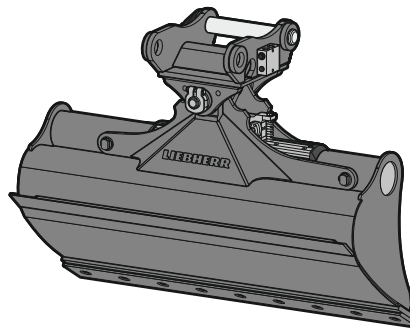
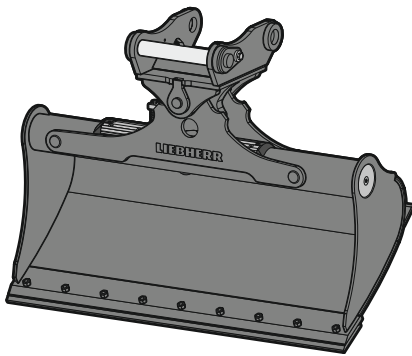
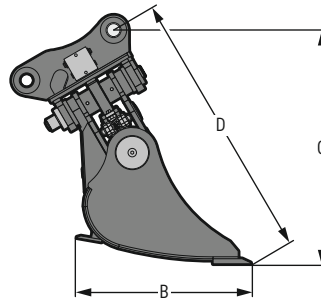
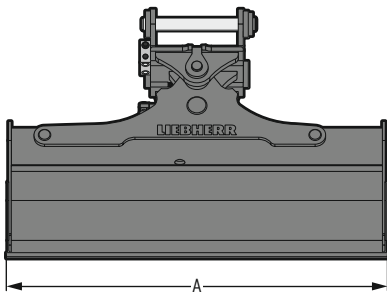

Maschinenzuordnung

Zuordnung Liebherr-Maschinen

Mobilbagger Compact

| A 909 Compact – A 913 Compact

Zuordnung weitere Maschinenfabrikate

Gewichtsklasse

(genaue Zuordnung siehe Betriebsanleitung)

| ca. 10–13 t

Abmessungen¹⁾ / Gewichte¹⁾

Schnittbreite	mm	1.200	1.300	1.500	1.500	1.700	1.700
Inhalt	m ³	0,29	0,28	0,33	0,36	0,37	0,41
Gewicht	kg	345	305	335	420	395	440
Schwenkwinkel		2 x 50°	2 x 45°	2 x 45°	2 x 50°	2 x 45°	2 x 50°
A Gesamtbreite	mm	1.220	1.320	1.520	1.520	1.720	1.720
B Tiefe ohne Unterschraubmesser	mm	694	694	694	694	694	694
B Tiefe mit Unterschraubmesser	mm	716	716	716	716	716	716
C Höhe ohne Unterschraubmesser	mm	932	932	932	932	932	932
C Höhe mit Unterschraubmesser	mm	948	948	948	948	948	948
D Einbolzpunkt zu Schneide ohne Unterschraubmesser	mm	1.081	1.081	1.081	1.081	1.081	1.081
D Einbolzpunkt zu Schneide mit Unterschraubmesser	mm	1.106	1.106	1.106	1.106	1.106	1.106

¹⁾ auf Basis eines schwenkbaren Standard-Grabenräumlöffels mit Schnellwechsler-Aufnahme SWA 33 und Rückenschneide

Grabenräumlöffel GRL 90

mit Schwenkzylinder

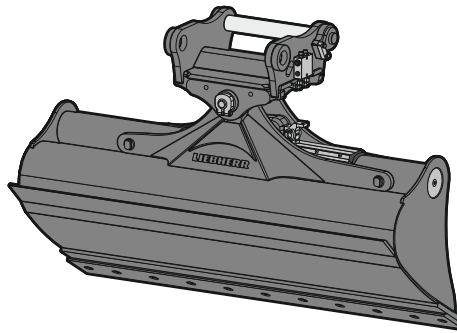
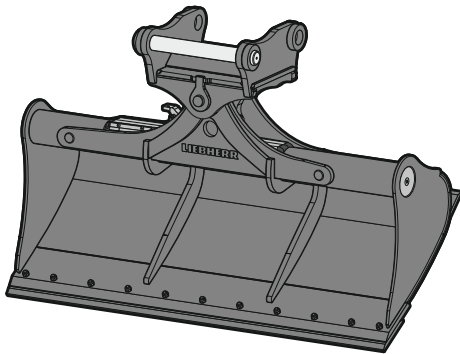
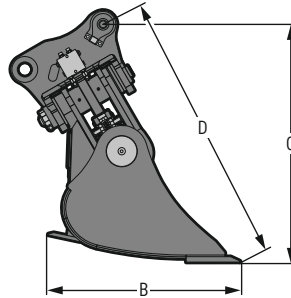
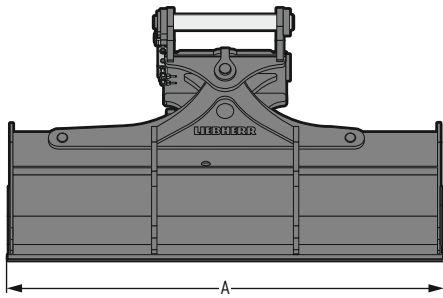

Maschinenzuordnung

Zuordnung Liebherr-Maschinen

Mobilbagger Compact	A 914 Compact – A 918 Compact
Mobilbagger	A 914 – A 924 Heavy Lift
Raupenbagger Compact	R 914 Compact – R 926 Compact
Raupenbagger	R 918 – R 928
Zweiwegebagger	A 922 Rail, A 924 Rail, RE 25 M

Zuordnung weitere Maschinenfabrikate

Gewichtsklasse	ca. 14–30 t
(genaue Zuordnung siehe Betriebsanleitung)	

Abmessungen¹⁾ / Gewichte¹⁾

Schnittbreite	mm	1.600	1.600	2.000	2.000	2.000	2.200	2.200	2.200	2.400	2.400	2.800
Inhalt	m ³	0,55	0,80	0,50	0,70	1,00	0,80	1,15	1,40	0,85	1,25	1,85
Gewicht	kg	690	850	695	875	935	910	985	995	890	1.000	1.090
Schwenkwinkel		2 x 50°	2 x 50°	2 x 50°	2 x 50°	2 x 50°	2 x 50°	2 x 50°	2 x 50°	2 x 50°	2 x 50°	2 x 50°
A Gesamtbreite	mm	1.620	1.620	2.020	2.020	2.020	2.220	2.220	2.220	2.420	2.420	2.820
B Tiefe ohne Unterschraubmesser	mm	893	893	893	893	893	893	893	893	893	893	893
B Tiefe mit Unterschraubmesser	mm	930	930	930	930	930	930	930	930	930	930	930
C Höhe ohne Unterschraubmesser	mm	1.107	1.107	1.107	1.107	1.107	1.107	1.107	1.107	1.107	1.107	1.107
C Höhe mit Unterschraubmesser	mm	1.127	1.127	1.127	1.127	1.127	1.127	1.127	1.127	1.127	1.127	1.127
D Einbolzpunkt zu Schneide ohne Unterschraubmesser	mm	1.277	1.277	1.277	1.277	1.277	1.277	1.277	1.277	1.277	1.277	1.277
D Einbolzpunkt zu Schneide mit Unterschraubmesser	mm	1.313	1.313	1.313	1.313	1.313	1.313	1.313	1.313	1.313	1.313	1.313

¹⁾ auf Basis eines schwenkbaren Standard-Grabenräumlöffels mit Schnellwechsler-Aufnahme SWA 48 und Rückenschneide

Grabenräumlöffel GRL 100

mit Schwenkzylinder

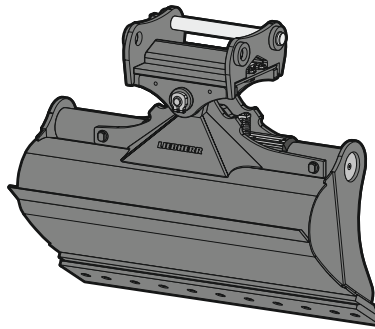
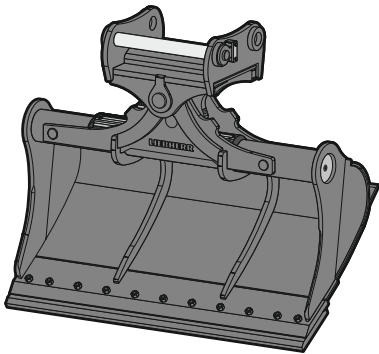
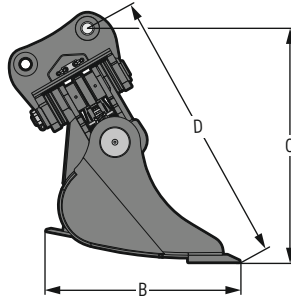
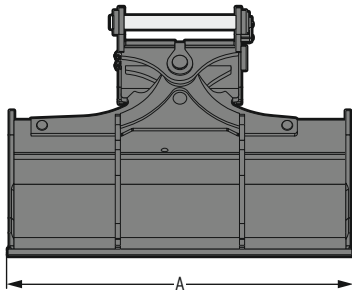

Maschinenzuordnung

Zuordnung Liebherr-Maschinen

Raupenbagger Compact	R 936 Compact
Raupenbagger	R 930 - R 945

Zuordnung weitere Maschinenfabrikate

Gewichtsklasse	ca. 25-35t
(genaue Zuordnung siehe Betriebsanleitung)	

Abmessungen¹⁾ / Gewichte¹⁾

Schnittbreite	mm	2.000	2.000	2.000	2.200	2.400	2.400
Inhalt	m ³	0,70	1,20	1,45	1,65	0,85	1,45
Gewicht	kg	1.375	1.520	1.600	1.675	1.480	1.625
Schwenkwinkel		2 x 50°	2 x 50°	2 x 50°	2 x 50°	2 x 50°	2 x 50°
A Gesamtbreite	mm	2.020	2.020	2.020	2.220	2.420	2.420
B Tiefe ohne Unterschraubmesser	mm	1.134	1.134	1.134	1.134	1.134	1.134
B Tiefe mit Unterschraubmesser	mm	1.198	1.198	1.198	1.198	1.198	1.198
C Höhe ohne Unterschraubmesser	mm	1.374	1.374	1.374	1.374	1.374	1.374
C Höhe mit Unterschraubmesser	mm	1.414	1.414	1.414	1.414	1.414	1.414
D Einbolzpunkt zu Schneide ohne Unterschraubmesser	mm	1.638	1.638	1.638	1.638	1.638	1.638
D Einbolzpunkt zu Schneide mit Unterschraubmesser	mm	1.707	1.707	1.707	1.707	1.707	1.707

¹⁾ auf Basis eines schwenkbaren Standard-Grabenräumlöffels mit Schnellwechsler-Aufnahme SWA 66 und Rückenschneide

Grabenräumlöffel GRLM 20

mit Drehmotor

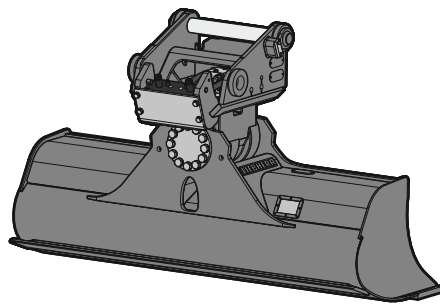
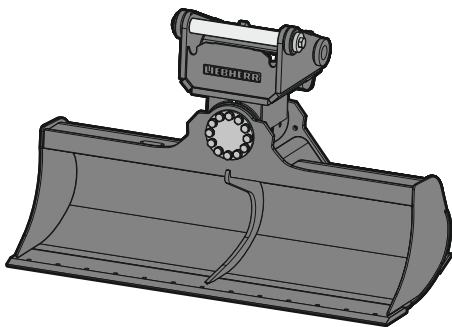
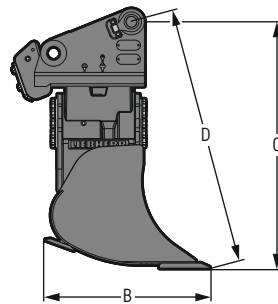
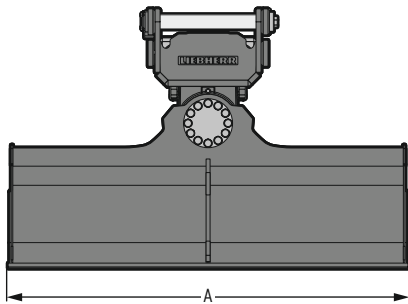

Maschinenzuordnung

Zuordnung Liebherr-Maschinen

Mobilbagger Compact	A 914 Compact – A 918 Compact
Mobilbagger	A 914 – A 920
Raupenbagger Compact	R 920 Compact
Zweiwegebagger	A 922 Rail, A 924 Rail, RE 25 M

Zuordnung weitere Maschinenfabrikate

Gewichtsklasse	ca. 16-20 t
(genaue Zuordnung siehe Betriebsanleitung)	

Abmessungen¹⁾ / Gewichte¹⁾

Schnittbreite	mm	1.600	1.800	2.000	2.200
Inhalt	m ³	0,55	0,65	0,70	0,80
Gewicht	kg	688	720	753	785
Schwenkwinkel		2 x 50°	2 x 50°	2 x 50°	2 x 50°
A Gesamtbreite	mm	1.600	1.800	2.000	2.200
B Tiefe ohne Unterschraubmesser	mm	821	821	821	821
C Höhe ohne Unterschraubmesser	mm	1.233	1.233	1.233	1.233
D Einbolzpunkt zu Schneide ohne Unterschraubmesser	mm	1.287	1.287	1.287	1.287

¹⁾ auf Basis eines schwenkbaren Standard-Grabenräumlöffels mit Schnellwechsler-Aufnahme SWA 33 und Rückenschnaide

Schwenklöffel SL 80

mit Schwenzylinder

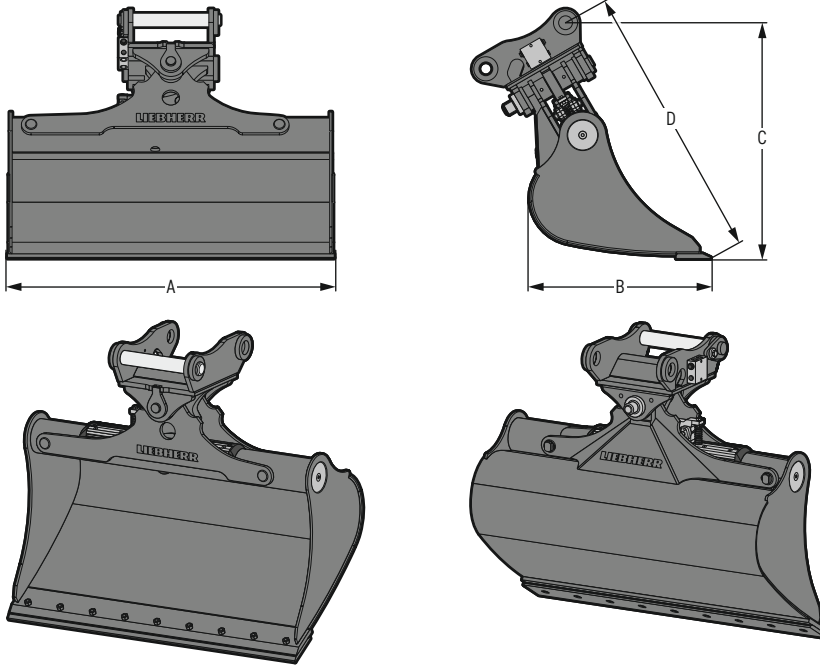

Maschinenzuordnung

Zuordnung Liebherr-Maschinen

Mobilbagger Compact

| A 909 Compact – A 913 Compact

Zuordnung weitere Maschinenfabrikate

Gewichtsklasse

(genaue Zuordnung siehe Betriebsanleitung)

| ca. 10-14 t

Abmessungen¹⁾ / Gewichte¹⁾

Schnittbreite	mm	1.400	1.400
Inhalt	m ³	0,40	0,50
Gewicht	kg	420	430
Schwenkwinkel		2 x 50°	2 x 50°
A Gesamtbreite	mm	1.420	1.420
B Tiefe ohne Unterschraubmesser	mm	787	787
B Tiefe mit Unterschraubmesser	mm	810	810
C Höhe ohne Unterschraubmesser	mm	1.025	1.025
C Höhe mit Unterschraubmesser	mm	1.041	1.041
D Einbolzpunkt zu Schneide ohne Unterschraubmesser	mm	1.203	1.203
D Einbolzpunkt zu Schneide mit Unterschraubmesser	mm	1.229	1.229

¹⁾ auf Basis eines Standard-Schwenklöffels mit Schnellwechsler-Aufnahme SWA 33

Schwenklöffel SL 90

mit Schwenkzylinder

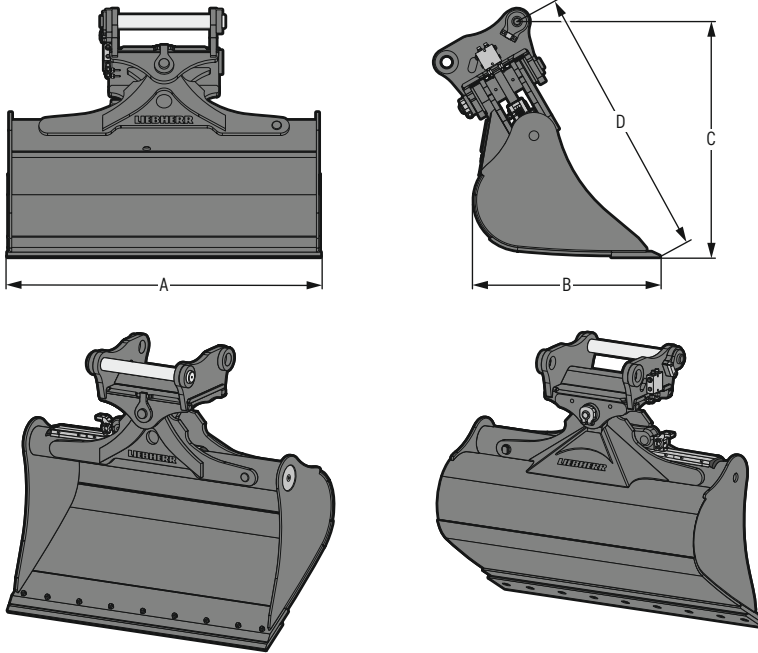

Maschinenzuordnung

Zuordnung Liebherr-Maschinen

Mobilbagger Compact	A 914 Compact – A 918 Compact
Mobilbagger	A 914 – A 924 Heavy Lift
Raupenbagger Compact	R 914 Compact – R 926 Compact
Raupenbagger	R 918 – R 928
Zweiwegebagger	A 922 Rail, A 924 Rail, RE 25 M

Zuordnung weitere Maschinenfabrikate

Gewichtsklasse	ca. 14–26 t
(genaue Zuordnung siehe Betriebsanleitung)	

Abmessungen¹⁾ / Gewichte¹⁾

	mm	1.400	1.500	1.500	1.600	1.600	1.600	1.600
Schnittbreite	mm	1.400	1.500	1.500	1.600	1.600	1.600	1.600
Inhalt	m ³	0,55	0,60	1,20	0,80	1,00	1,35	1,55
Gewicht	kg	715	738	970	820	890	970	1.030
Schwenkwinkel		2 x 50°	2 x 50°	2 x 50°	2 x 50°	2 x 50°	2 x 50°	2 x 50°
A Gesamtbreite	mm	1.420	1.520	1.520	1.620	1.620	1.620	1.620
B Tiefe ohne Unterschraubmesser	mm	962	962	962	962	962	962	962
B Tiefe mit Unterschraubmesser	mm	998	998	998	998	998	998	998
C Höhe ohne Unterschraubmesser	mm	1.218	1.218	1.218	1.218	1.218	1.218	1.218
C Höhe mit Unterschraubmesser	mm	1.238	1.238	1.238	1.238	1.238	1.238	1.238
D Einbolzpunkt zu Schneide ohne Unterschraubmesser	mm	1.424	1.424	1.424	1.424	1.424	1.424	1.424
D Einbolzpunkt zu Schneide mit Unterschraubmesser	mm	1.461	1.461	1.461	1.461	1.461	1.461	1.461

¹⁾ auf Basis eines Standard-Schwenklöffels mit Schnellwechsler-Aufnahme SWA 48

Schwenklöffel SL 100

mit Schwenkzylinder

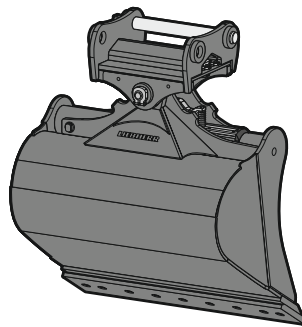
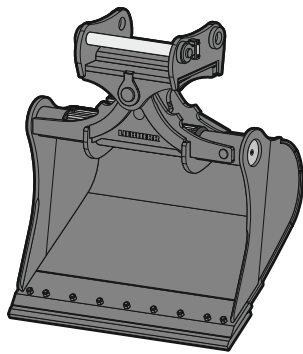
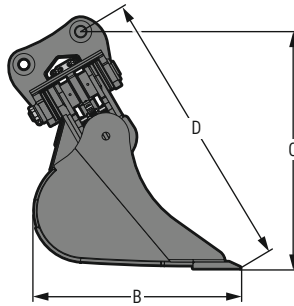
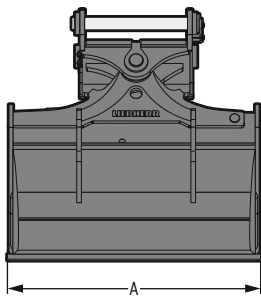

Maschinenzuordnung

Zuordnung Liebherr-Maschinen

Raupenbagger Compact	R 936 Compact
Raupenbagger	R 930 - R 945

Zuordnung weitere Maschinenfabrikate

Gewichtsklasse	ca. 25-35 t
(genaue Zuordnung siehe Betriebsanleitung)	

Abmessungen¹⁾ / Gewichte¹⁾

Schnittbreite	mm	1.600	1.600	1.700 ²⁾	1.800	1.800 ²⁾
Inhalt	m ³	1,45	1,75	1,85	1,60	2,00
Gewicht	kg	1.520	1.630	1.800	1.610	1.860
Schwenkwinkel		2 x 50°	2 x 50°	2 x 50°	2 x 50°	2 x 50°
A Gesamtbreite	mm	1.620	1.620	1.720	1.820	1.820
B Tiefe ohne Unterschraubmesser	mm	1.315	1.315	1.315	1.315	1.315
B Tiefe mit Unterschraubmesser	mm	1.380	1.380	1.380	1.380	1.380
C Höhe ohne Unterschraubmesser	mm	1.515	1.515	1.515	1.515	1.515
C Höhe mit Unterschraubmesser	mm	1.555	1.555	1.555	1.555	1.555
D Einbolzpunkt zu Schneide ohne Unterschraubmesser	mm	1.826	1.826	1.826	1.826	1.826
D Einbolzpunkt zu Schneide mit Unterschraubmesser	mm	1.895	1.895	1.895	1.895	1.895

¹⁾ auf Basis eines Standard-Schwenklöffels mit Schnellwechsler-Aufnahme SWA 66

²⁾ HD-Version

Zahnsystem UNI

Durch die niedrige Bauhöhe und die schlanke, selbstschärfende Zahnform steht das Liebherr-UNI-System für bestes Grabverhalten bei geringem Eindringwiderstand. Hochverschleißfester Stahl sorgt selbst unter harten Bedingungen für gewohnte Zuverlässigkeit, die sich bereits bei Radladern bewährt hat. Die seitliche Spannhülsen-Sicherung ermöglicht einen einfachen und sicheren Zahnwechsel.



C-Zahn

Merkmale	Symmetrische Kappe mit Freischnitt vorn, selbst schärfend, wendbar.
Einsatzbereiche	Für leicht bis mittelschwer lösbare Bodenarten (lehmiger Sand, Kies, weiche Braunkohle, weicher / mittlerer Ton etc.)



CR-Zahn

Merkmale	Kappe mit großem Materialanteil für lange Standzeiten bei verschleißintensiven Einsätzen.
Einsatzbereiche	Für besonders abrasive Böden (Granit, Basalt, Sandstein, Gestein mit Quarzanteil etc.)



R-Zahn

Merkmale	Spitzzahn für gutes Eindringvermögen, wendbar.
Einsatzbereiche	Für sehr harten und gefrorenen Boden, schwer lösbarer Fels (Kalkstein, Schiefer, Braunkohle, Abbau von Wandkies etc.)



Zahnhalter (einschenklig)

Einsatzbereiche	Für präzise Planierarbeiten.
------------------------	------------------------------

Zahnsystem Z

Das optimierte Zahndesign führt beim Liebherr-Z-System zur Effizienzsteigerung auf der Baustelle. Der geringe Grabwiderstand, die selbstschärfende Zahnform sowie der einfache und hammerlose Zahnwechsel sprechen für das Liebherr-Z-System. Die Zähne sind aus hochfestem Stahl gefertigt, der sich durch höchsten Verschleißwiderstand und lange Lebensdauer auszeichnet.



C-Zahn

Merkmale	Durch die konische Form wird ein sehr gutes Eindringvermögen in bindige Böden erreicht.
Einsatzbereiche	Leicht lösbare Bodenarten und schwach bindige Böden (z. B. lockerer, lehmiger Sand, feiner bis mittlerer Kies, feuchter oder weicher Ton)



CL-Zahn

Merkmale	Langgezogene Spitzenform mit scharfer Schneide für sehr gute Eindringeeigenschaften.
Einsatzbereiche	Mittelschwer lösbare und bindige Bodenarten bis zu Böden mit mittlerer Plastizität (z. B. harter, lehmiger Sand, mittelharter Ton, feiner bis mittlerer Kies)



CR-Zahn

Merkmale	Die lang gezogene Spitze erlaubt ein gutes Eindringen in Haufwerk. Die breite und dicke Sohle des Zahns sorgt unter verschleißintensiven Bedingungen für eine lange Lebensdauer.
Einsatzbereiche	Abrasiv Böden, Fels (z. B. Granit, Basalt, Sandstein. Vorwiegend in Verbindung mit Klappschaufeleinsätzen)



R-Zahn

Merkmale	Geringe Schnittbreite und großes Verschleißvolumen ergeben hohe spezifische Eindringkraft und Standzeit.
Einsatzbereiche	Schwer lösbare Bodenarten, besonders abrasive Böden, Fels (z. B. Kalkstein, Schiefer, sehr harter Ton, Braunkohle)



P-Zahn

Merkmale	Spitzzahn mit gutem Eindringvermögen auch in hartes Gestein.
Einsatzbereiche	Sehr harter, gefrorener Boden, schwer lösbarer Fels (z. B. festgelagerter, unverwitterter Tonschiefer)



PF-Zahn

Merkmale	Gabelspitze mit ausgezeichnetem Eindringverhalten in extrem kompakte Böden. Kann als Ergänzung zu den P-Spitzen auf den Löfflecken montiert werden, um den Neigungswinkel beizubehalten.
Einsatzbereiche	Sehr harter und gefrorener Boden, schwer lösbarer Fels (z. B. festgelagerter, unverwitterter Tonschiefer, schwere Erze mit mittlerer und schwacher Klüftung, Schlackenhalde von Stahlhütten)



Zahnhalter (einschenklig)

Für präzise Planierarbeiten.



Shrouds

Verringert den Verschleiß der Löffelschneide und verlängert so deren Lebensdauer unter Beibehaltung des guten Eindringverhaltens.



Zahnhalter Standard (zweischenklig)

Für härtere Einsätze speziell mit Zahnzwischensegmenten (Shrouds).

Zuordnung Einsatzbereich

	Tieflöffel - mit Zähnen	Tieflöffel - mit Schneide	2in1-Löffel - mit Zähnen	2in1-Löffel - mit Schneide
Aushub Mutterboden	•	••	•	••
Aushub aufgelockertes Material	•••	••	•••	••
Aushub bei harten Böden	•••	•	•••	•
Ladearbeiten	•••	•••	•••	•••
Untergraben und freilegen von Leitungen und Rohren	○	•••	○	•••
Aufnehmen und bewegen von Sperrgut, große Steine	•••	•••	•••	•••
Gewinnung	•••	••	•••	••
Herauslösen und lockern von hartem und abrasivem Material	•••	○	•••	○
Abziehen	○	••	○	••
Modellieren von Erdwällen	○	○	○	○
Planierarbeiten	○	••	○	••
Profilgerechtes ausheben von Gräben	○	••	○	••
Erstellen von Böschungen	○	•	○	•
Arbeiten im Verbau	•••	•••	•••	•••
Anfüllen von Fundamenten oder Wände	•••	•••	•••	•••
Arbeiten am Gleisbett	••	••	••	••
Präzises einsanden von Leitungen und Rohren	•	••	•	••
Präzises einsanden von Leitungen und Rohren mit Schwenkrotator	•	••	•	••
Arbeiten in hoher Reichweite (Stielverlängerung, Böschungs- oder MultiUser-Ausrüstung)	•••	•••	•••	•••
Arbeiten in Kombination mit einer Schwenkeinheit (LiTiU)	•••	•••	•••	•••
Arbeiten in Kombination mit einem Schwenkrotator	•••	•••	•	•

- = sehr gut
- = gut
- = befriedigend
- = ausreichend bzw. nicht geeignet

Universallöffel

Grabenräumlöffel starr
- mit Rückenschneide

Planierlöffel

Grabenräumlöffel schwenkbar
- mit Rückenschneide
- schwenkbar mit Zylinder

Grabenräumlöffel schwenkbar
- mit Rückenschneide
- schwenkbar mit Drehmotor

Schwenklöffel
- schwenkbar mit Zylinder

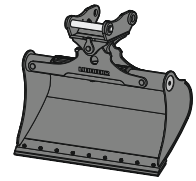
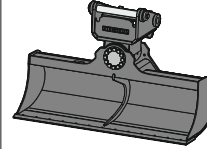
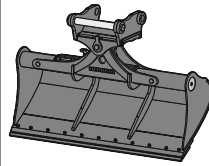
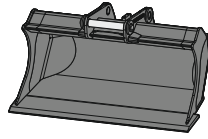
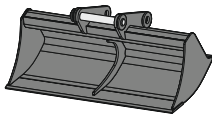
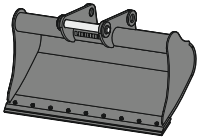

•••	•••	•	•••	•••	•••
••	••	••	•••	••	••
○	○	○	○	○	○
•••	•••	•	•••	•••	•••
•	•	••	•	•	•
○	○	○	○	○	○
○	○	○	○	○	○
•••	•••	•••	•••	•••	•••
•	•	•••	•••	•••	•••
••	••	•••	•••	•••	•••
••	••	••	•••	•••	•••
○	○	○	○	○	○
••	••	••	••	••	••
••	••	•••	••	••	○
•	•	•••	•••	•••	•••
•••	•••	•••	•••	•••	•••
••	••	••	•••	•	••
•••	•••	••	○	○	○
•••	•••	•••	○	○	○

Ausstattung

Aufnahme

	Tieföffel TL 01	Tieföffel TL 02	Tieföffel TL 03	Tieföffel TL 04-01	Tieföffel TL 04-02	Tieföffel TL 05	Tieföffel TL 06	Tieföffel TL 07	Tieföffel TL 08	Tieföffel TL 09	2in1-Löffel 01	2in1-Löffel 02	2in1-Löffel 03	2in1-Löffel 04-01	2in1-Löffel 04-02	Universallöffel 02	Universallöffel 03	Universallöffel 04	Grabenräumlöffel GRL starr 01	Grabenräumlöffel GRL starr 02	Grabenräumlöffel GRL starr 02B	Grabenräumlöffel GRL starr Rail	Grabenräumlöffel GRL starr 03	Grabenräumlöffel GRL starr 04	Grabenräumlöffel GRL starr 05	Grabenräumlöffel GRL starr 06	Planierlöffel PL 02	Planierlöffel PL 03	Planierlöffel PL 04	Grabenräumlöffel GRL 80	Grabenräumlöffel GRL 90	Grabenräumlöffel GRL 100	Grabenräumlöffel GRIM 20	Schwenklöffel SL 80	Schwenklöffel SL 90	Schwenklöffel SL 100			
Direktanbau	+	+	+	+	+	•	•	•	•	•									+	+	+	+	+	+	+	+	+	+	+	+	+	+	+	+	+	+	+	+	
Schraubkupplungen																																							
SW-Löffelstiel			+																																				
SWA 33	•	•	•																•	•	•	•																	
SWA 33 LIKUFIX	+	+	+								+	+	+						+	+	+	+																	
SWA 48		+	•	•	•																																		
SWA 48 LIKUFIX		+	+	+	+	+																																	
SWA 66																																							
SWA 66 LIKUFIX							+	+																															
SWA 77																																							
SWA 77 LIKUFIX								+																															
SWA 92																																							
SWA 105																																							
Oilquick OQ 45/5	+																																						
Oilquick OQ 60/5	+	+	+																																				
Oilquick OQ Rail		+	+																																				
Oilquick OQ 65		+	+																																				
Oilquick OQ 70				+	+																																		
Oilquick OQ 70/55				+	+																																		
Oilquick OQ 80								+																															
Open-S 45 mechanisch	+																																						
Open-S 60 mechanisch	+	+	+																																				
Open-S 65 mechanisch		+	+																																				
Open-S 70 mechanisch				+	+																																		
Open-S 70/55 mechanisch				+	+																																		
Universalaufnahme	+	+	+	+	+	+	+																																

Es sind auf Anfrage weitere marktübliche Aufnahmen für alle gängigen Maschinenfabrikate erhältlich.

• = Standard, + = Option

Ausstattungen / Optionen

	Tieföffel TL 01	Tieföffel TL 02	Tieföffel TL 03	Tieföffel TL 04-01	Tieföffel TL 04-02	Tieföffel TL 05	Tieföffel TL 06	Tieföffel TL 07	Tieföffel TL 08	Tieföffel TL 09	2in1-Löffel 01	2in1-Löffel 02	2in1-Löffel 03	2in1-Löffel 04-01	2in1-Löffel 04-02	Universallöffel 02	Universallöffel 03	Universallöffel 04	Grabenräumlöffel GRL starr 01	Grabenräumlöffel GRL starr 02	Grabenräumlöffel GRL starr 02B	Grabenräumlöffel GRL starr Rail	Grabenräumlöffel GRL starr 03	Grabenräumlöffel GRL starr 04	Grabenräumlöffel GRL starr 05	Grabenräumlöffel GRL starr 06	Planierlöffel PL 02	Planierlöffel PL 03	Planierlöffel PL 04	Grabenräumlöffel GRL 80	Grabenräumlöffel GRL 90	Grabenräumlöffel GRL 100	Grabenräumlöffel GRIM 20	Schwenklöffel SL 80	Schwenklöffel SL 90	Schwenklöffel SL 100				
Zahn UNI-25-2C	+																																							
Zahn UNI-25-2CR	+																																							
Zahn UNI-25-2R	+																																							
Zahn UNI-35-3C		+	+																																					
Zahn UNI-35-3CR		+	+																																					
Zahn UNI-35-3R		+	+																																					
Zahn Z 35 C			+	+																																				
Zahn Z 35 CL			+	+																																				
Zahn Z 35 P			+	+																																				
Zahn Z 35 PF			+	+																																				
Zahn Z 40 C				+	+																																			
Zahn Z 40 CL				+	+																																			
Zahn Z 40 P				+	+																																			
Zahn Z 40 PF				+	+																																			
Zahn Z 40 R				+	+																																			
Zahn Z 50 C						+	+																																	
Zahn Z 50 CL						+	+																																	
Zahn Z 50 P						+	+																																	
Zahn Z 50 PF						+	+																																	
Zahn Z 50 R						+	+																																	
Zahn Z 70 C							+	+	+																															
Zahn Z 70 CL							+	+	+	+																														
Zahn Z 70 CR							+	+	+	+																														
Zahn Z 70 P							+	+	+	+																														
Zahn Z 70 R							+	+	+	+																														
Zahn Z 90 C								+	+	+																														
Zahn Z 90 CL								+	+	+																														
Zahn Z 90 CR								+	+	+																														
Zahn Z 90 P								+	+	+																														
Zahn Z 90 R								+	+	+																														
Zahn Z 100 CL									+	+																														
Zahn Z 100 CR									+	+																														
Zahn Z 100 P									+	+																														
Einschenkiger Zahnhalter	+	+	+	+	+						+	+	+	+	+																									
Zweischenkiger Zahnhalter			+	+	+	+	+	+	+	+																														
Schneide	+	+	+	+	+	+	+	+	+	+	+	+	+	+	+																									
Gerade Schneide mit Zähnen	+	+	+	+	+	+	+	+	+	+	+	+	+	+	+																									
Semi-Delta-Schneide mit Zähnen						+6)	+6)																																	
Rückenschneide																				●/+1	●/+1	●	●/+1	●/+1	●/+1	●/+1	●/+1	●/+1												
Unterschraubmesser																				●/+1	●/+1	+	●/+1	●/+1	●/+1	●/+1	●/+1	+	+	+										
Aufsteckschneide UNI	+	+	+								+	+	+																											
Aufsteckschneide Z 35			+	+									+																											
Aufsteckschneide Z 40				+	+								+																											
Aufsteckschneide Z 50						+	+						+																											
HD-Version	+	+	+	+	+	+	+	+	+	+	+	+	+	+	+														+	+	+									
HDR-Version							+																																	
HDV-Version							+	+	+	+																														
HD-Löffelkörper																																								
Lasthaken 8t		+	+									+5)	+5)																											
Lasthaken 12t				+	+	+							+5)	+5)																										
Lasthaken 20t								+																																
Lasthaken 27t									+	+	+	+	+																											
Verschleißkappen						+	+	+	+	+																														
Wasserbohrungen							+	+	+	+																														
Signalkontakte (5-polig) ³⁾⁴⁾																																								
Signalkontakte (14-polig) ³⁾																																								
Sensor Maschinensteuerungs-system (Leica)																																								

¹⁾ Verfügbarkeit abhängig von jeweiliger Löffelgröße ²⁾ Verfügbarkeit abhängig je nach Löffelbreite ³⁾ nur in Kombination mit LIKUFIX möglich ⁴⁾ bei LIKUFIX 33 nicht möglich

⁵⁾ bei eingeschränkter Grabtiefe nicht möglich ⁶⁾ auf Anfrage

Richtwerte für Schüttgewichte

	t/m ³
Mutterboden	1,10
Erde	trocken 1,30
	nass ausgehoben 1,60
Ton / Kies	trocken 1,40
	nass 1,60

	t/m ³
Kies	gebrochen, Split 1,50
	trocken 1,60
	feucht 1,90
Sand	trocken 1,50
	nass 1,90

	t/m ³
Sandstein	1,60
Sand / Ton	1,60
Kalkstein	1,60
Kiessand	trocken 1,70
	nass 2,00

Liebherr-Hydraulikbagger GmbH

Liebherrstraße 12 · 88457 Kirchdorf (Iller), Germany · Phone +49 7354 80-0
info.lhb@liebherr.com · www.liebherr.com · www.facebook.com/LiebherrConstruction